

## **F** Brûleurs prémélangés à gaz

Fonctionnement à deux allures progressif ou modulant



CODE	MODÈLE
20078938	RX 400 S/PV TL
20078610	RX 500 S/PV TL

CODE	GROUPE TÊTE
20078380	L = 1200
20078838	L = 980
20078924	L = 920



**Traduction des instructions d'origine**

<b>1</b>	<b>Informations et avertissements généraux</b>	<b>3</b>
1.1	Informations sur le manuel d'instructions	3
1.1.1	Introduction	3
1.1.2	Risques généraux	3
1.1.3	Autres symboles	3
1.1.4	Livraison du système et du manuel d'instructions	4
1.2	Garantie et responsabilité	4
1.2.1	Responsabilité du propriétaire	5
<b>2</b>	<b>Sécurité et prévention</b>	<b>6</b>
2.1	Introduction	6
2.2	Formation du personnel	6
<b>3</b>	<b>Description technique du brûleur</b>	<b>7</b>
3.1	Données techniques	7
3.2	Données électriques	7
3.3	Emballage - poids - Dimensions approximatives	8
3.4	Dimensions du brûleur	8
3.5	Description du brûleur	9
3.6	Matériel fourni avec le brûleur	9
3.7	Accouplement brûleur avec la tête de combustion	9
3.8	Plages de puissance	10
3.9	Dispositifs de contrôle du brûleur (LME71...)	11
3.9.1	Indication du mode diagnostic	16
<b>4</b>	<b>Installation</b>	<b>17</b>
4.1	Notes sur la sécurité pour l'installation	17
4.2	Manutention	17
4.3	Contrôles préliminaires	18
4.4	Position de fonctionnement	18
4.5	Préparation de la chaudière	19
4.5.1	Alésage de la plaque de la chaudière	19
4.5.2	Longueur de tête	19
4.6	Installation tête de combustion, electrode et sonde	20
4.7	Fixation du brûleur à la chaudière	21
4.8	Alimentation en combustible	22
4.8.1	Mélangeur air/gaz	22
4.8.2	Rampe gaz	23
4.9	Branchement électrique	24
4.9.1	Câbles d'alimentation et passage des connexions externes	25
4.9.2	Séquence d'ouverture du porte-fusible	26
<b>5</b>	<b>Démarrage, réglage et fonctionnement du brûleur</b>	<b>27</b>
5.1	Notes sur la sécurité pour le premier démarrage	27
5.2	Réglages avant l'allumage	27
5.3	Démarrage du brûleur	27
5.4	Réglage ventilateur	28
5.5	Les points de fonctionnement "Nombre de tours pour la puissance minimum (P1), l'allumage (P0) et la puissance maximum (P2) en fonction de l'application28	
5.6	Arrêt du brûleur	30
5.7	Réglage de la vanne gaz	30
5.8	Réglage brûleur	30
5.8.1	Valeurs d'étalonnage optimales	30
5.9	Vérification du fonctionnement modulant	31
5.9.1	Affichage de la puissance préétablie	31

5.9.2	Entrées du contrôleur de charge .....	31
5.10	Diagramme de câblage d'usine .....	32
<b>6</b>	<b>Entretien .....</b>	<b>34</b>
6.1	Notes sur la sécurité pour l'entretien .....	34
6.2	Programme d'entretien .....	34
6.2.1	Fréquence d'entretien .....	34
6.2.2	Contrôle et nettoyage .....	34
6.3	Programme d'entretien préventif recommandé .....	37
6.4	Ouverture et fermeture du brûleur .....	37
<b>7</b>	<b>Fonctionnement, indication, diagnostic .....</b>	<b>38</b>
7.1	Séquence de contrôle en cas de panne .....	38
7.2	Messages d'état de panne, affichage d'erreurs .....	38
7.2.1	Affichage d'erreurs (pannes) avec mise en sécurité .....	38
7.3	Liste de codes anomalies avec opération par le biais du LED interne .....	39
7.4	Réinitialisation de la commande de brûleur .....	40
7.5	Fonctionnement .....	40
7.5.1	Réglage manuel .....	40
7.5.2	Diagnostic de la cause de panne .....	42
7.5.3	Premier démarrage avec un nouveau module de programme ou en cas de remplacement du module de programme	43
7.6	Restauration manuelle .....	44
7.6.1	Erreurs pendant le processus de restauration .....	45
7.6.2	Déblocage .....	45
<b>A</b>	<b>Annexe - Pièces détachées .....</b>	<b>46</b>
<b>B</b>	<b>Annexe - Accessoires .....</b>	<b>48</b>
<b>C</b>	<b>Annexe - Rapport de démarrage du brûleur .....</b>	<b>50</b>

**1**

**Informations et avertissements généraux**

**1.1 Informations sur le manuel d'instructions**

**1.1.1 Introduction**



Lire les présentes instructions et les conserver pour les consulter en cas de besoin!

Ces instructions d'installation et de fonctionnement sont partie intégrante de l'unité et doivent être conservées en bon état et lisibles sur le site à tout moment.

Le manuel d'instructions est fourni avec le brûleur:

- il s'agit d'une partie intégrante et essentielle du produit et il ne doit pas être séparé de celui-ci; il doit donc être soigneusement conservé pour toute référence postérieure et doit se trouver avec le brûleur même si ce dernier change de propriétaire ou d'utilisateur ou s'il est transféré à un autre système. En cas de perte ou d'endommagement, une nouvelle copie doit être requises au Service technique après-vente de la zone;
- il a été conçu pour être utilisé par du personnel compétent;
- il comprend des indications importantes ainsi que des instructions se rapportant aux mesures de sécurité lors de l'installation ainsi qu'au démarrage, l'utilisation et l'entretien du brûleur.

**Symboles utilisés dans le manuel**

Des symboles triangulaires de DANGER figurent dans certaines parties du manuel. Leur prêter une attention particulière, vu qu'ils indiquent une situation de danger potentiel.

**1.1.2 Risques généraux**

Les **dangers** sont classifiés en **3 niveaux**, comme indiqué ci-dessous.



Niveau de risque maximum!  
Ce symbole se rapporte à des opérations qui, si elles ne s'exécutent correctement, causeront des blessures graves, la mort ou bien des problèmes de santé prolongés.



Ce symbole se rapporte à des opérations qui, si elles ne s'exécutent correctement, peuvent causer des blessures graves, la mort ou bien des problèmes de santé prolongés.



Ce symbole se rapporte à des opérations qui, si elles ne s'exécutent correctement, peuvent causer des dégâts à la machine et/ou blesser des personnes.

**1.1.3 Autres symboles**



**DANGER: COMPOSANTS SOUS TENSION**  
Ce symbole se rapporte à des opérations qui, si elles ne sont pas exécutées correctement, peuvent provoquer des décharges électriques fatales.



**DANGER: MATÉRIAU INFLAMMABLE**  
Ce symbole indique la présence de matériaux inflammables.



**DANGER: BRÛLURE**

Ce symbole indique les risques de brûlure dus aux températures élevées.



**DANGER: ÉCRASEMENT DE MEMBRES**

Ce symbole indique la présence de pièces mobiles: danger d'écrasement de membres.



**ATTENTION PIÈCES MOBILES**

Ce symbole indique que vous devez garder les membres éloignés des pièces mécaniques mobiles; danger d'écrasement.



**DANGER: EXPLOSION**

Ce symbole signale les endroits où une atmosphère explosive peut être présente. Une atmosphère explosive est définie comme un mélange - dans des conditions atmosphériques - d'air et de substances inflammables sous la forme de gaz, vapeurs, brouillard ou poussière dans lesquels, après l'allumage, la combustion se répand à l'ensemble du mélange non brûlé.



**ÉQUIPEMENT DE PROTECTION PERSONNEL**

Ces symboles indiquent l'équipement qui doit être porté et conservé par l'opérateur pour la protection contre les menaces pour la sécurité et/ou la santé sur le lieu de travail.



**OBLIGATION D'ASSEMBLER LE CAPOT ET TOUS LES DISPOSITIFS DE SÉCURITÉ ET DE PROTECTION**

Ce symbole signale l'obligation de rassembler le capot et tous les dispositifs de sécurité et de protection du brûleur après toute opération de maintenance, de nettoyage ou de vérification.



**PROTECTION DE L'ENVIRONNEMENT**

Ce symbole fait référence à l'utilisation de la machine vis-à-vis de l'environnement.



**INFORMATIONS IMPORTANTES**

Ce symbole indique des informations importantes que vous devez garder à l'esprit.



Ce symbole indique une liste.

**Abréviations utilisées**

Ch.	Chapitre
Fig.	Figure
Page	Page
Sec.	Section
Tab.	Tableau

### 1.1.4 Livraison du système et du manuel d'instructions

Lors de la livraison du système, il est important que:

- Le manuel d'instruction soit fourni à l'utilisateur par le fabricant du système, avec la recommandation de le conserver dans la salle où sera installé le générateur thermique.
- Le manuel d'instructions indique:
  - le numéro de série du brûleur;

.....

- l'adresse et le numéro de téléphone du centre d'assistance le plus proche.

.....  
 .....  
 .....

- la date de l'installation;

.....

- Le fournisseur du système doit informer l'utilisateur sur:
  - l'utilisation du système;
  - tout essai supplémentaire pouvant s'avérer nécessaire avant de démarrer le système;
  - l'entretien et le besoin de faire contrôler le système au moins une fois par an par un représentant du fabricant ou par un autre technicien spécialisé.
 Afin de garantir les contrôles périodiques, il est recommandé de préparer un contrat d'entretien.

- Utilisation de composants non originaux, y compris les pièces détachées, les kits, les accessoires et les éléments en option;
- Les cas de force majeure.

**Le fabricant décline également toute responsabilité en cas de non-respect du contenu du présent manuel.**

## 1.2 Garantie et responsabilité

Le constructeur garantit ses nouveaux produits à dater de leur installation, conformément aux réglementations en vigueur et/ou au contrat de vente. Au moment du premier démarrage, contrôler que le brûleur soit complet.



**PRÉCAUTION**

Le non-respect des informations figurant dans ce manuel, toute négligence vis-à-vis du fonctionnement, toute installation incorrecte et modification non autorisée auront pour effet d'annuler la garantie du brûleur.

Les droits de garantie et de responsabilité s'annuleront en cas de dégâts causés aux objets ou de blessures aux personnes, si ces dégâts ou blessures sont attribuables à l'une des causes suivantes:

- installation, démarrage, utilisation et entretien incorrects du brûleur;
- utilisation inappropriée, incorrecte ou déraisonnable du brûleur;
- intervention de personnel non qualifié;
- modifications de l'équipement effectuées sans autorisation;
- utilisation du brûleur avec des dispositifs de sécurité défectueux, incorrectement mis en place et/ou qui ne fonctionnent pas;
- installation d'éléments additionnels non testés sur le brûleur;
- alimentation du brûleur avec des combustibles inappropriés;
- défaillances dans le système d'alimentation en combustible;
- poursuite de l'utilisation du brûleur quand une panne a eu lieu;
- réparations et/ou inspections majeures exécutées de manière incorrecte;
- modification de la chambre de combustion avec des inserts empêchant le développement normal de la flamme établie structurellement;
- surveillance et soins insuffisants ou inappropriés des composants du brûleur les plus enclins à l'usure;

### 1.2.1 Responsabilité du propriétaire

Prière de prêter attention aux avertissements de sécurité figurant dans ce manuel. Conserver ce manuel dans vos archives et le faire parvenir à une agence prestataire de services qualifiée pour l'utiliser de manière professionnelle lors du réglage et de l'entretien de votre brûleur.

Le brûleur fonctionnera de manière efficace pendant de nombreuses années, à condition d'être professionnellement installé et entretenu par un technicien qualifié. Au cas où le brûleur présentait des indices de fonctionnement incorrect, se mettre en contact de manière immédiate avec votre agence prestataire de services qualifiée.

Nous recommandons un entretien/une inspection annuelle de votre système de chauffage au gaz par une agence prestataire de services qualifiée.

Le manquement à ces instructions, la mauvaise utilisation ou le réglage incorrect du brûleur peuvent entraîner un mauvais fonctionnement du matériel et provoquer des asphyxies, explosions ou incendies.



PRÉCAUTION

Si du gaz est senti:

- Ne pas toucher les dispositifs électriques.
- Ouvrir toutes les fenêtres.
- Fermer toutes les vannes d'alimentation de gaz.
- Se mettre en contact de manière immédiate avec votre fournisseur de gaz local.
- Ne pas stocker des matières inflammables ou dangereuses à proximité des appareils de combustion.
- Toute installation, réglage, modification, service ou entretien inappropriés peuvent endommager le matériel ou causer des blessures ou bien encore la mort au personnel.
- Se remettre à ce manuel pour plus d'informations additionnelles ou instructives.
- Consulter un installateur autorisé, un préposé du service ou le fournisseur de gaz pour plus d'assistance.
- Le brûleur doit s'installer conformément aux prescriptions des fabricants, les réglementations locales et les autorités juridictionnelle, tel qu'indiqué dans ce manuel.



PRÉCAUTION

**CANADA:** L'équipement doit être installé conformément aux Conditions Requises d'installation de la Province, ou en leur absence, les Codes d'installation CAN/CGA B149.1 et B149.2 prévaudront. Les autorités compétentes doivent être consultées avant toute installation.

**USA:** Ce brûleur doit se conformer aux exigences réglementaires locales, et en l'absence de codes locaux, à la norme: Code national sur le gaz combustible NFPA 54/ANSI Z223.1 ou Code international sur le gaz combustible, comme approprié.

Si une source électrique externe est utilisée, le brûleur de conversion, une fois installé, doit être relié électriquement à la terre conformément aux codes locaux ou, en absence de codes locaux, au national Electrical Code, ANSI/NFPA No. 70-1990 et CSA Electrical Code C22.2 No.0 M1982 & C22.2 No 3. 1988. **Les autorités compétentes doivent être consultées avant toute installation. Le propriétaire doit conserver le présent manuel pour toute référence ultérieure.**

## 2.1 Introduction

Les brûleurs ont été conçus et construits d'après les réglementations et directives en vigueur et en observant les règles de sécurité en matière technique reconnues et en tenant compte des situations potentiellement dangereuses.

Il s'avère nécessaire, cependant, de tenir compte que l'utilisation imprudente et maladroite du matériel peut exposer le personnel ou des tiers à des risques de mort et endommager le brûleur ou d'autres éléments. L'inattention, le manque de prévenance et l'excès de confiance sont souvent à l'origine d'accidents; Cela est également vrai pour la fatigue et la somnolence.

Il est bon de se souvenir des indications suivantes:

- Le brûleur ne doit être utilisé que de la manière expressément décrite ci-dessous. Toute autre utilisation doit être considérée comme inappropriée et donc dangereuse.

En particulier:

Cela s'applique à des chaudières fonctionnant avec de l'eau, de la vapeur, de l'huile diathermique, et à d'autres utilisations expressément prévues par le constructeur;

## 2.2 Formation du personnel

L'utilisateur est la personne, l'organisme ou la société ayant acquis la machine et ayant l'intention d'en faire un usage spécifique. L'utilisateur est responsable de la machine et est chargé de former le personnel la manipulant.

L'utilisateur:

- s'engage à confier la machine exclusivement à du personnel qualifié et convenablement formé;
- s'engage à informer son personnel de manière convenable sur l'application et l'observation des instructions de sécurité. Dans ce but, il s'engage à s'assurer que tous connaissent les instructions d'utilisation et de sécurité pour les tâches qui leur incombent;
- Le personnel doit toujours suivre les indications de précaution et de risque indiquées sur la machine.
- Le personnel ne doit pas réaliser, de sa propre initiative, des tâches ou des interventions qui ne sont pas de son ressort.
- Le personnel est tenu d'informer ses supérieurs sur tout problème ou situation potentiellement dangereuse.
- Le montage de pièces d'autres marques, ou toute modification, peut modifier les caractéristiques de la machine et compromettre ainsi sa sécurité fonctionnelle. Le fabricant décline donc toute responsabilité pour tout dommage qui pourrait être provoqué par l'utilisation de pièces non-originales.

Le type et la pression de combustible, la tension et la fréquence de l'alimentation électrique, les débits minimaux et maximaux pour lesquels le brûleur a été réglé, la pressurisation de la chambre de combustion, les dimensions de la chambre de combustion et la température de la salle doivent tous se trouver dans la plage des valeurs indiquées dans le manuel d'instruction.

- Les modifications du brûleur pour altérer son rendement et sa destination sont interdites.
- Le brûleur doit être utilisé sous des conditions exemplaires de sécurité en matière technique. Toute perturbation pouvant compromettre la sécurité doit être complètement éliminée.
- L'ouverture ou la manipulation des composants du brûleur sont interdites, exception faite des pièces requérant l'entretien.
- Seules les parties considérées par le fabricant peuvent se remplacer.



PRÉCAUTION

Le constructeur garantit la sécurité et le fonctionnement correct uniquement si tous les composants du brûleur sont intacts et positionnés correctement.

En outre:



- il doit prendre toutes les mesures pour empêcher que des personnes non autorisées ne puissent accéder à la machine;
- l'utilisateur doit informer le fabricant en cas de panne ou de dysfonctionnement des systèmes de prévention des accidents, ainsi que de toute situation de danger présumée;
- Le personnel doit toujours utiliser l'équipement de protection individuelle prescrit par la loi et suivre les indications figurant dans ce manuel.



## 3

## Description technique du brûleur

## 3.1 Données techniques

Modèle		RX 400 S/PV		RX 500 S/PV		
Puissance <sup>(1)</sup> Débit <sup>(1)</sup>	max.	MBtu/h kW	1.700 500	2150 630		
	min.	MBtu/h kW	300 88	350 103		
Combustible		Type	Gaz naturel	Propane	Gaz naturel	Propane
- débit max.		SCFH	1.700	680	2150	680
- pression au débit max. tête gaz <sup>(2)</sup>		po CE	-10.85	-14.15	-5.15	-5.85
- pression d'alimentation		po CE	7 - 14	7 - 14	7 - 14	7 - 14
Fonctionnement		Bas - haut ou modulant				
Emplois standards		Chaudières: à eau, vapeur, huile thermique				
Température ambiante		°F	32 - 104 (0 - 40 °C)			
Température de l'air comburant		°F max	140 (60 °C)			
Niveaux de bruit <sup>(3)</sup>		dB(A)	--		--	

Tab. A

- (1) Conditions de référence: température ambiante de 68 °F (20 °C) - pression barométrique de 394 po CE - altitude de 329 pi.  
(2) Pression à la prise 6) (Fig. 4 à la page 9), avec pression nulle dans la chambre de combustion et puissance maximale du brûleur.  
(3) Pression sonore mesurée dans le laboratoire de combustion du fabricant avec le brûleur fonctionnant avec une chaudière d'essai et à puissance nominale.

## 3.2 Données électriques

Modèle		RX 400 S/PV		RX 500 S/PV	
Alimentation du circuit de contrôle	V/Ph/Hz	120/1/50-60			
Réseau d'alimentation électrique (+/-10 %)	V/Ph/Hz	120/1/50-60			
Moteur ventilateur	trs/min	5700			
	V	120			
	HP	1			
	A	10,5			
Transformateur d'allumage	V1 - V2	120 V - 2 x 12 kV			
	I1 - I2	0,51 A - 30 mA			
Consommation électrique	W	800			
Consommation du circuit de commande électrique	W max	250			
Consommation électrique totale	W	1050			
Protection électrique		NEMA 1			

Tab. B

### 3.3 Emballage - poids - Dimensions approximatives

L'emballage du brûleur (Fig. 1) s'appuie sur une plate-forme en bois qui convient tout particulièrement au chariots élévateurs. Les dimensions d'encombrement de l'emballage sont indiquées dans le Tab. C.

Le poids du brûleur et de son emballage est indiqué dans le Tab. C.

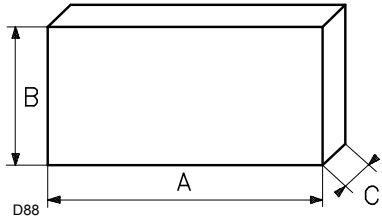

Fig. 1

Brûleur	pouces	A	B	C	livres
RX 400	S/PV	51 <sup>25</sup> / <sub>32</sub> "	13 <sup>19</sup> / <sub>32</sub> "	11 <sup>9</sup> / <sub>64</sub> "	83.7
RX 500	S/PV	41 <sup>15</sup> / <sub>16</sub> "	13 <sup>19</sup> / <sub>32</sub> "	11 <sup>9</sup> / <sub>64</sub> "	88.2

Groupe tête	pouces	A	B	C
20078380		51 <sup>25</sup> / <sub>32</sub> "	13 <sup>19</sup> / <sub>32</sub> "	11 <sup>9</sup> / <sub>64</sub> "
20078838		41 <sup>15</sup> / <sub>16</sub> "	13 <sup>19</sup> / <sub>32</sub> "	11 <sup>9</sup> / <sub>64</sub> "
20078924		41 <sup>15</sup> / <sub>16</sub> "	13 <sup>19</sup> / <sub>32</sub> "	11 <sup>9</sup> / <sub>64</sub> "

Tab. C

### 3.4 Dimensions du brûleur

Les dimensions maximales du brûleur sont indiquées dans la Fig. 2.

Il convient de se rappeler, afin d'inspecter la tête de combustion, que le brûleur doit être tiré en arrière.

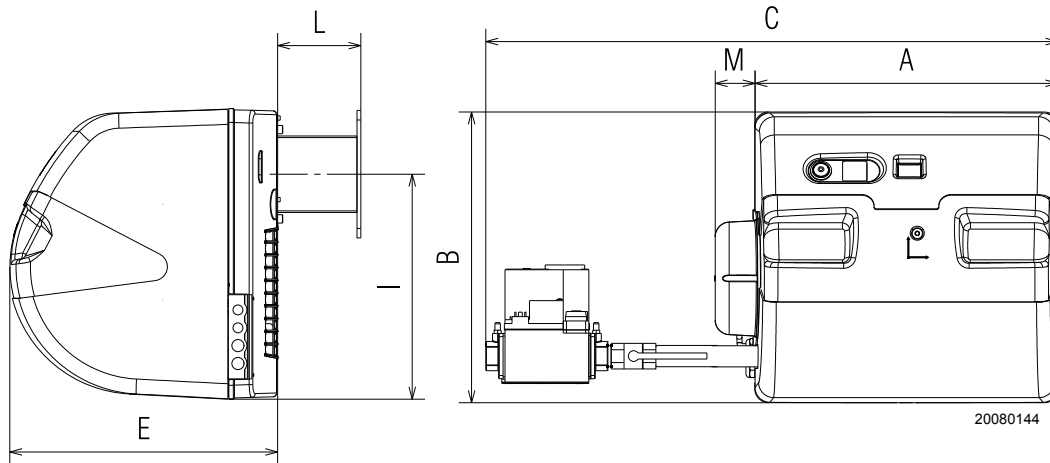

Fig. 2

Brûleur	pouces	A	B	C	E	I	L	M
RX 400	S/PV	18 <sup>45</sup> / <sub>64</sub> "	36 <sup>3</sup> / <sub>4</sub> "	36 <sup>3</sup> / <sub>4</sub> "	16 <sup>35</sup> / <sub>64</sub> "	13 <sup>29</sup> / <sub>32</sub> "	5 <sup>1</sup> / <sub>8</sub> "	2 <sup>7</sup> / <sub>16</sub> "
RX 500	S/PV	18 <sup>45</sup> / <sub>64</sub> "	36 <sup>3</sup> / <sub>4</sub> "	28 <sup>3</sup> / <sub>4</sub> "	16 <sup>35</sup> / <sub>64</sub> "	13 <sup>29</sup> / <sub>32</sub> "	5 <sup>1</sup> / <sub>8</sub> "	5 <sup>1</sup> / <sub>8</sub> "

Tab. D

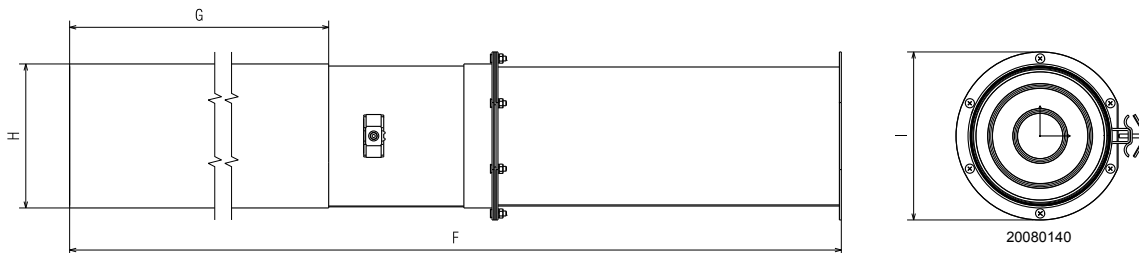

Fig. 3

Groupe tête	pouces	F	G	H	I
20078380		47 <sup>1</sup> / <sub>4</sub> "	18 <sup>1</sup> / <sub>2</sub> "	5 <sup>43</sup> / <sub>64</sub> "	6 <sup>39</sup> / <sub>64</sub> "
20078838		38 <sup>37</sup> / <sub>64</sub> "	18 <sup>1</sup> / <sub>2</sub> "	5 <sup>43</sup> / <sub>64</sub> "	6 <sup>39</sup> / <sub>64</sub> "
20078924		36 <sup>7</sup> / <sub>32</sub> "	16 <sup>9</sup> / <sub>64</sub> "	5 <sup>43</sup> / <sub>64</sub> "	6 <sup>39</sup> / <sub>64</sub> "

Tab. E

## 3.5 Description du brûleur

- 1 Tête de combustion
- 2 Électrode d'allumage
- 3 Sonde de capteur flamme
- 4 Vanne gaz
- 5 Mélangeur air/gaz dans le circuit d'aspiration
- 6 Prise de pression gaz
- 7 Conduit de vanne gaz - Venturi
- 8 Entrée de gaz
- 9 Bride de fixation de la chaudière
- 10 Ventilateur
- 11 Passage d'air dans le ventilateur
- 12 Boîte de contrôle avec voyant lumineux de mise en sécurité
- 13 Bouton de déblocage
- 14 Fiche-prise sur le câble de sonde d'ionisation
- 15 Plaque à bornes
- 16 Transformateur
- 17 Plaque à quatre trous défonçables pour l'acheminement des câbles électriques
- 18 Fusible
- 19 Module du programme
- 20 Soupape d'interruption de sécurité

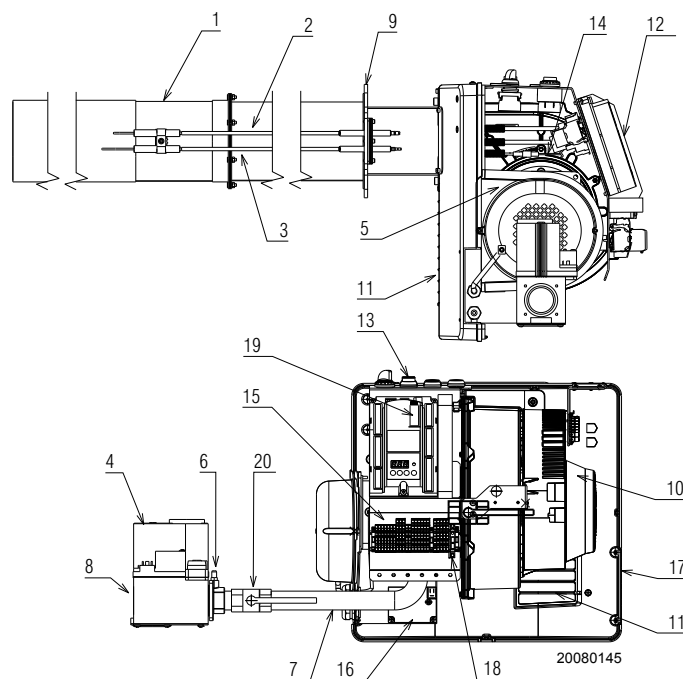

Un blocage du brûleur peut avoir lieu:

► **blocage de la boîte de contrôle**

Si le bouton poussoir 13)(Fig. 4) s'allume, cela indique que le brûleur est en sécurité. Appuyer sur le bouton pour débloquer.

## 3.6 Matériel fourni avec le brûleur

Joint . . . . .	N. 1
Manuel d'instructions . . . . .	N. 1
Prise d'air et vis de fixation. . . . .	N. 1
Tube gaz avec vis . . . . .	N. 1
Matériel pour le montage du brûleur:	
Écrous 8 x 50 en acier inoxydable (avec ou sans point) . . . . .	N. 4
8 x 16 rondelles plaquées en zinc . . . . .	N. 4
8 rondelles dentelées plaquées en zinc . . . . .	N. 4
M8 écrous plaqués en zinc. . . . .	N. 4
Joint GPL . . . . .	N. 1
Plaque GPL . . . . .	N. 1



L'équipement doit être installé conformément aux Conditions Requises d'installation de la Province, ou en leur absence, les Codes d'installation CGA B149.1 et B149.2 prévaudront. Les autorités compétentes doivent être consultées avant toute installation. Le propriétaire doit conserver le présent manuel pour toute référence ultérieure.

## 3.7 Accouplement brûleur avec la tête de combustion

Brûleur	code	kit tête longue
RX 400 S/PV	20078938	20078924
RX 500 S/PV	20078610	20078380
		20078838

### 3.8 Plages de puissance

RX 400 S/PV

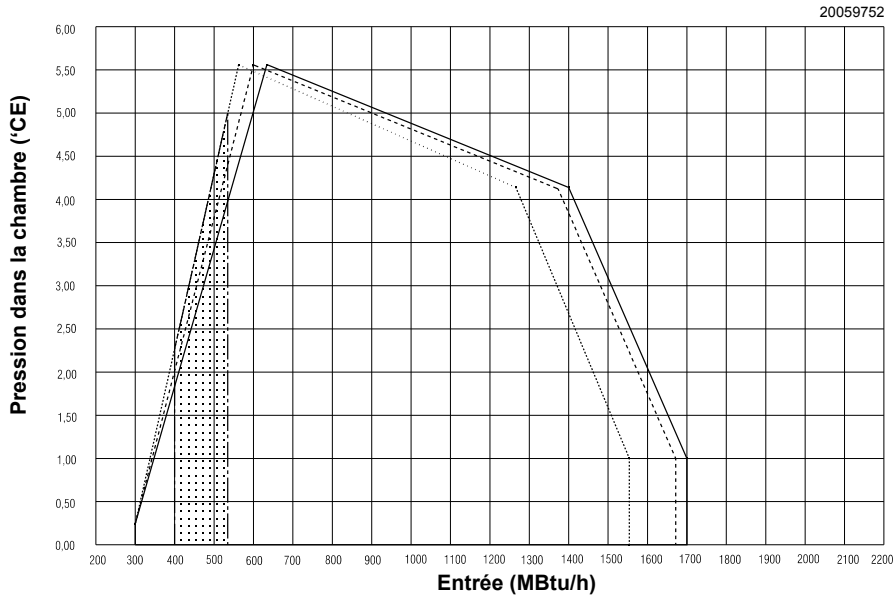

RX 500 S/PV

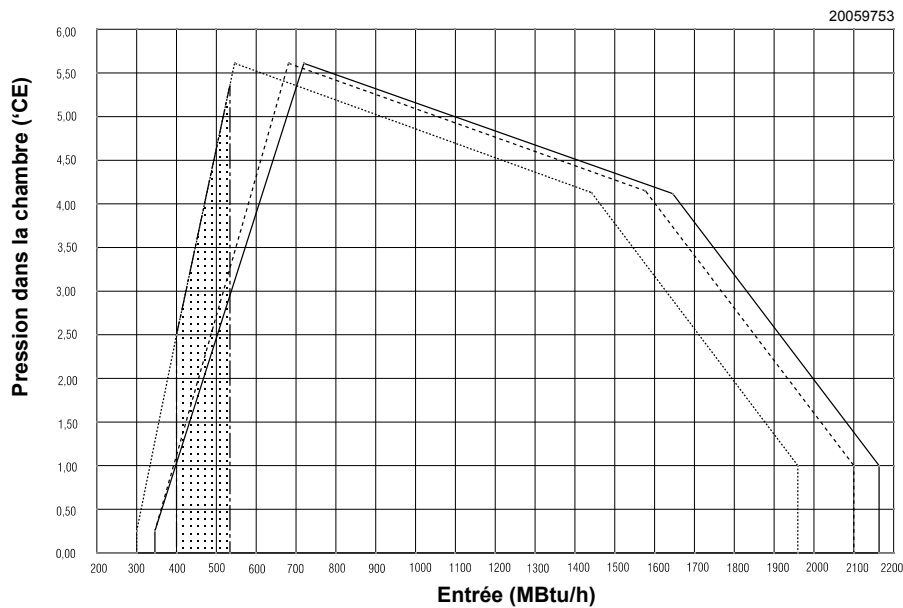

Fig. 5

—————	NOX < 30 ppm
- - - - -	NOX < 20 ppm
.....	NOX < 9 ppm
- . - . - .	Allumage

- Au cours du fonctionnement, la puissance du brûleur varie entre:
- une **PUISSANCE MAXIMALE**, qui ne doit pas dépasser la limite maximale indiquée sur le diagramme,
  - et une **PUISSANCE MINIMALE**, qui ne doit pas être inférieure à la limite minimum sur le diagramme.

**REMARQUES:**

La gamme de valeur de **PLAGE DE PUISSANCE** il a été obtenue en tenant compte d'une température ambiante de 68 °F (20 °C), et une pression atmosphérique de 394" CE.

Les zones de la **PLAGE DE PUISSANCE** illustrées sur la Fig. 5 ont été réduites de 10 % par rapport à la plage maximale pouvant être atteinte.

Consulter l'Annexe à la page 18 pour le fonctionnement à différentes températures environnantes et/ou altitudes.

**Émissions de NOx prévues sur le gaz naturel**  
(exprimées en ppm@3% O<sub>2</sub>)

Brûleurs Riello	Sub 30		Sub 20		Sub 9	
	CO <sub>2</sub> (%)	O <sub>2</sub> (%)	CO <sub>2</sub> (%)	O <sub>2</sub> (%)	CO <sub>2</sub> (%)	O <sub>2</sub> (%)
RX400/500 S/PV	8,5~8,75	5,8~5,4	8,0~8,5	6,7~5,8	7,25~7,75	8,0~7,1

Tab. F

## 3.9 Dispositifs de contrôle du brûleur (LME71...)

## Notes importantes



PRÉCAUTION

Afin d'éviter des blessures, des dégâts matériels et des atteintes à l'environnement, les avertissements suivants doivent être tenus en compte!

Les LME71... sont des dispositifs de sécurité! Ne pas ouvrir, modifier ou intervenir sur l'unité.

Riello S.p.A. déclinera toute responsabilité pour tout dommage résultant d'une intervention non autorisée! Les notes de sécurité complémentaires figurant dans d'autres chapitres du présent document doivent également être respectées!



PRÉCAUTION

Seul le personnel qualifié est autorisé à installer et à utiliser l'équipement.

Le personnel qualifié dans le cadre des notes de sécurité contenues dans le présent document est constitué de personnes qui sont autorisées à mettre en service, mettre à la terre et étiqueter les dispositifs, systèmes et circuits électriques conformément aux pratiques et normes de sécurité établies.

- Toutes les activités (montage, installation et travail de service, etc) doivent être réalisées par un personnel qualifié.
- Avant de modifier un câblage quelconque dans la zone de connexion, isoler complètement la centrale en coupant l'alimentation du réseau électrique (déconnexion de tous les pôles). S'assurer que l'alimentation de la centrale ne puisse être rétablie accidentellement et qu'elle se trouve réellement hors tension. Si cela n'est pas observé, des risques de décharge électrique sont possibles.
- Assurer la protection contre les risques de choc électrique en fournissant une protection adéquate pour les bornes de connexion de la commande de brûleur (par exemple avec des cache-prises pour les entrées et sorties non utilisées). Si cela n'est pas observé, des risques de décharge électrique sont possibles.
- L'espace dans lequel le module de programme (Fig. 7) est situé est défini comme un espace de connexion et donc inutilisable quand le module de programme n'est pas installé.
- Si le logement ou la zone près du panneau de fonctionnement est endommagé(e), l'unité doit immédiatement être mise hors circuit. Si cela n'est pas observé, des risques de décharge électrique sont possibles.
- Appuyer sur les boutons du panneau de fonctionnement seulement manuellement sans utiliser d'outils ou d'objets pointus. Si le film du panneau de fonctionnement est endommagé, il existe un risque de choc électrique.

Pour assurer sécurité et fiabilité du système LME71..., les points suivants doivent également être observés:

- La condensation et l'entrée d'humidité doivent être évitées. Si ces conditions se produisent, s'assurer que l'unité est complètement sèche avant la remise en marche! S'ils ne sont pas observés, des risques de choc électrique sont possibles.
- Les charges statiques doivent être évitées car elles peuvent endommager les composants électroniques de l'unité lorsque touchée.



PRÉCAUTION

La condensation, la formation de glace et l'entrée d'eau ne sont pas autorisées!

Si cela n'est pas observé, il existe un risque d'altération des fonctions de sécurité et de choc électrique.



S8593

Fig. 6

## Module du programme



S8673

Fig. 7

## Notes de montage

- S'assurer que la réglementation de sécurité nationale en vigueur est respectée
- L'unité de base LME7... doit être fixée avec des vis de fixation M4 (UNC32) ou M5 (UNC24), en respectant un couple de serrage maximum de 1,8 Nm et en utilisant les 3 points de fixation.

Les surfaces de montage supplémentaires sur le logement sont fournies pour améliorer la stabilité mécanique.

Elles doivent s'appuyer totalement sur la surface de montage à laquelle l'unité est fixée.

La planéité de cette surface de montage doit être dans une bande de tolérance de 0,3 mm.

**Notes sur l'installation**

- Toujours installer le câble d'allumage haute-tension séparément de l'unité et des autres câbles en observant la plus grande distance possible.
- Ne pas mélanger les conducteurs neutre/sous tension.
- Installer les commutateurs, les fusibles et la mise à la terre conformément aux réglementations locales.
- Les diagrammes de connexion montrent les commandes du brûleur avec un conducteur neutre à la terre.
- S'assurer que la valeur de courant maximum admissible des bornes de connexion n'est pas dépassée.
- S'assurer que le serre-câble des câbles connectés est conforme aux normes en vigueur.
- Ne pas alimenter les sorties de commande de l'unité avec la tension de secteur extérieur. Lors du test des dispositifs commandés par la commande du brûleur (vannes de combustible, etc.), le LME71...ne doit pas être connecté aux unités.
- Le raccord mécanique entre les actionneurs et les éléments de commande pour le combustible et l'air, ou tout autre élément de commande, doit être rigide.
- Vérifier les lignes de connexion du commutateur de pression d'air pour les courts-circuits.

**Connexion électrique des détecteurs de flamme**

Il est important d'obtenir une transmission de signal sans perturbations et sans pertes:

- Ne jamais installer le câble de détecteur avec d'autres câbles:
  - la capacité de la ligne réduit l'amplitude du signal de flamme;
  - utiliser un câble séparé.
- Observer les longueurs de câble de détecteur autorisées (voir les Données Techniques).
- La sonde d'ionisation alimentée par le secteur n'est pas protégée contre les risques de choc électrique.
- Localiser l'électrode d'allumage et la sonde d'ionisation afin que l'étincelle d'allumage ne puisse pas provoquer d'étincelle sur la sonde d'ionisation (risque de surcharges électriques) et qu'elle ne puisse pas affecter de manière contraire la supervision de l'ionisation.

**Description de l'écran et des boutons**

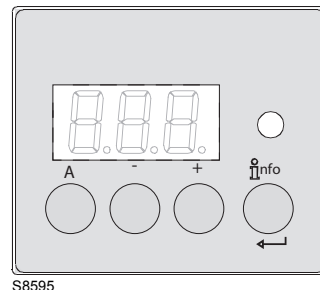

**Fig. 8**

Bouton	Fonction
	<p><b>Bouton A</b></p> <ul style="list-style-type: none"> <li>- Puissance préétablie de l'écran</li> <li>- En position de mise en sécurité: valeur de puissance au moment de la panne</li> </ul>
	<p><b>Bouton Info et Entrée</b></p> <p>Le bouton de déblocage (bouton info) est l'élément essentiel pour débloquer la commande du brûleur et activer/désactiver les fonctions de diagnostic.</p>
	<p><b>Bouton -</b></p> <ul style="list-style-type: none"> <li>- Affiche le courant de signal de flamme 2 ou l'écran des phases</li> <li>- En position de blocage: Phase MMI au moment de la panne</li> </ul>
	<p><b>Bouton +</b></p> <ul style="list-style-type: none"> <li>- Affiche le courant de signal de flamme 1 ou l'écran des phases</li> <li>- En position de mise en sécurité: Phase MMI au moment de la panne</li> </ul>
	<p><b>Témoin de signal multicolore 3</b></p> <p>Le témoin de signal multicolore (rouge - jaune - vert) est l'élément d'indication principal pour un diagnostic visuel.</p>
	<p><b>Bouton + et -: fonction « escape »</b></p> <p>Appuyer sur le bouton + et - simultanément!</p> <ul style="list-style-type: none"> <li>- Pas d'adoption de valeur</li> <li>- Augmentation de niveau par menu</li> <li>- Maintenir enfoncé pendant &gt;1 seconde pour la fonction d'enregistrement/rétablissement</li> </ul>

**Tab. G**

## Données techniques

Commandes du brûleur LME71...	Tension du réseau	AC 120 V
	Fréquence du réseau	50 / 60 Hz
	Consommation d'énergie	<10 W, typique
	Fusible primaire extérieur	Max. 6,3 A (lent)
	Classe de sécurité	I avec pièces selon la classe II et III selon la norme DIN EN 60730-1
« Entrées » de valeur terminale	Sous tension	USecteur 120 V
	• L'arrêt de sécurité par rapport à la position de fonctionnement a lieu en cas de chute de la tension de secteur	< 75 V CA
	• Le redémarrage est lancé lorsque la tension de secteur dépasse	> AC 100 V
	Courants d'entrée et tensions d'entrée	
	– UeMax	UN +10%
– UeMin	UN -15%	
– IeMax	1,5 mA pic (valeur de pic)	
– IeMin	0,8 mA pic (valeur de pic)	
« Sorties » de valeur terminale	Détection de tension	
	– ALLUMÉ	> 60 V CA
	– ÉTEINTE	< 40 V CA
	<b>Charge totale du contact:</b>	
	Tension nominale	AC 120 V - 50/60 Hz
Courant d'entrée de l'unité X3-04 (circuit de sécurité) provenant du:	Max. 5 A	
– Contacteur du moteur ventilateur		
– Transformateur d'allumage		
– Vannes combustible		
	<b>Charge individuelle du contact:</b>	
	Contacteur de moteur ventilateur X2-01 broche 3	
	– Tension nominale	AC 120 V 50/60 Hz
	– Intensité nominale	2 A (15A max. 0,5 s)
	– Facteur de puissance	Cosφ ≥ 0,4
	Puissance de l'alarme X2-03/3	
	– Tension nominale	AC 120 V 50/60 Hz
	– Intensité nominale	1 A
	– Facteur de puissance	Cosφ > 0,6
	Transformateur d'allumage X4-02 broche 3	
	– Tension nominale	AC 120 V 50/60 Hz
	– Intensité nominale	2 A
	– Facteur de puissance	Cosφ > 0,4
	Puissance auxiliaire	
	– Tension nominale	AC 120 V 50/60 Hz
	– Intensité nominale	1 A
	– Facteur de puissance	Cosφ > 0,6
	Contact de relais de puissance 2 broches 2 X2-09 broche 7	
	– Tension nominale	AC 120 V 50/60 Hz
	– Intensité nominale	1 A
	– Facteur de puissance	Cosφ > 0,4
	Vannes de combustible/vanne pilote X7-01 broche 3	
	– Tension nominale	AC 120 V 50/60 Hz
	– Intensité nominale	1 A
	– Facteur de puissance	Cosφ > 0,4
	Vanne de sécurité X6-03 broche 3	
	– Tension nominale	AC 120 V 50/60 Hz
	– Intensité nominale	1,5 A
	– Facteur de puissance	Cosφ > 0,6
Longueurs des câbles	Ligne d'alimentation principale	Max. 100 m (100 pF/m)
Superficiés transversales	Les superficies transversales des lignes électriques de secteur (L, N, et PE) et si nécessaire, la circuit de sécurité (thermostat limite de sécurité, manque d'eau, etc) doivent être dimensionnées pour des intensités nominales selon le fusible primaire extérieur sélectionné. Les superficies transversales des autres câbles doivent être dimensionnées conformément au fusible de l'unité interne (max. 6,3 AT).	
Conditions environnementales	Fonctionnement	DIN EN 60721-3-3
	Conditions climatiques	Classe 3K3
	Conditions mécaniques	Classe 3M2
	Plage de température	-40/+60 °C
	Humidité	<95% H.R.

Séquence de programme

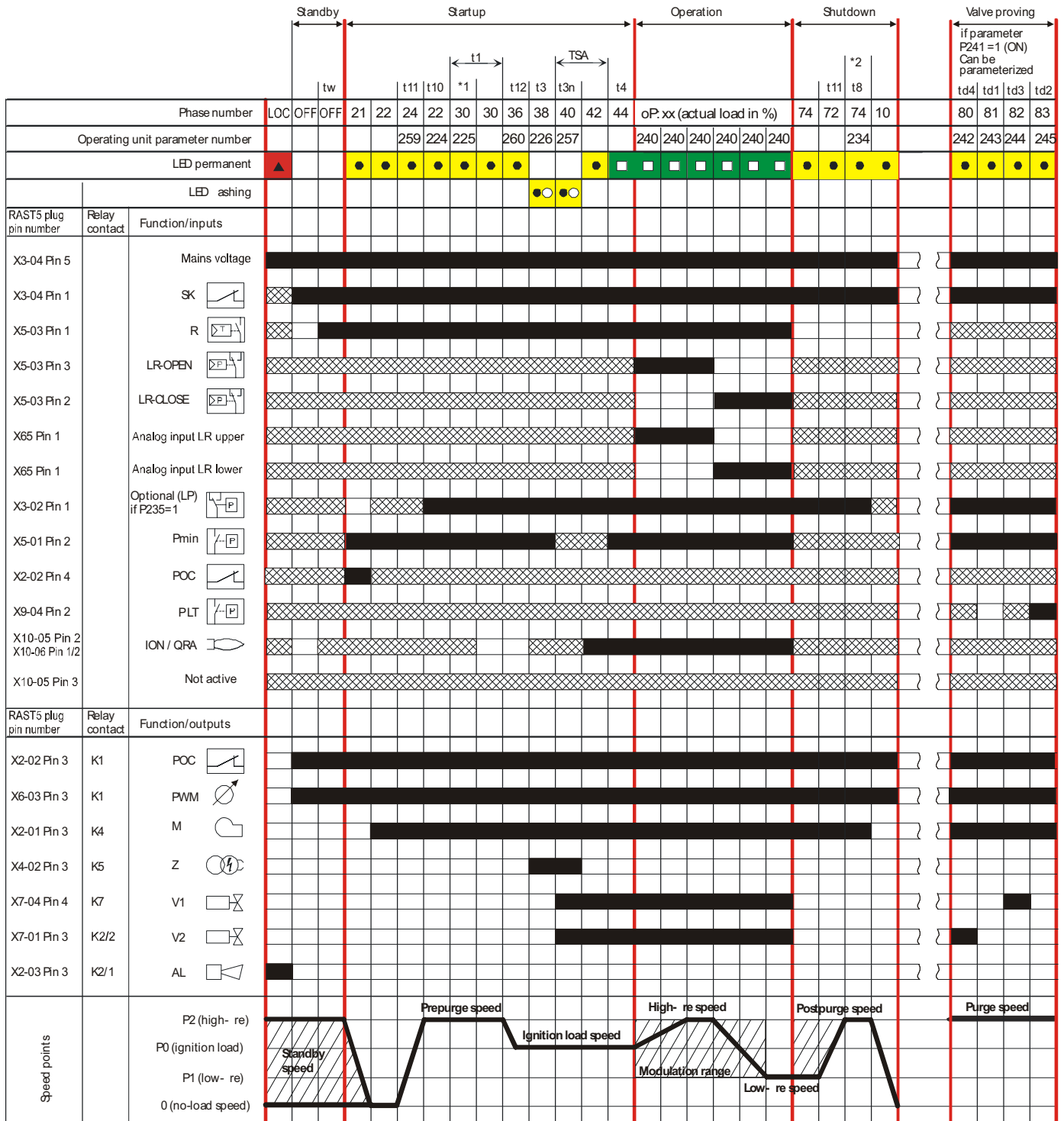





S8594

Fig. 9



Légende Fig. 9:

AL	Dispositif d'alarme
AUX	Puissance auxiliaire
Dbr	Lien de câble
 (EK1)	Bouton de déblocage de mise en sécurité (bouton info)
EK2	Bouton de déblocage de mise en sécurité à distance
FSV	Amplificateur de signal de flamme
ION	Sonde d'ionisation
K...	Contact de relais
LED	Témoin de signal tricolore
LP	Pressostat air
LR	Contrôleur de charge
LR-OPEN	Contrôleur de charge en position OUVRETE
LR-CLOSE	Contrôleur de charge en position FERMÉE
M	Moteur ventilateur
NT	Unité d'alimentation électrique
P LT	Test de la vanne du pressostat
Pmax	Pressostat-max
Pmin	Pressostat-min
POC	Preuve de fermeture
PV	Vanne pilote
QRA...	Détecteur de flamme UV
R	Thermostat ou pressostat de contrôle
SA	Actionneur
SA-KL	Actionneur à débit réduit
SA-NL	Actionneur haut débit
SA-R	Retour de l'actionneur
SA-Z	Actionneur FERMÉ
SA-ZL	Charge d'allumage de l'actionneur
SL	Circuit de sécurité
STB	Thermostat limite de sécurité
SV	Vanne de sécurité
V1	Vanne de combustible
V2	Vanne de combustible
V2a	Vanne de combustible
W	Thermostat limite ou pressostat
Z	Transformateur d'allumage
µC	Contrôleur µC
	Entrée/sortie signal 1 (ON)
	Entrée/sortie signal 2 (OFF)
	Signal permissible d'entrée 1 (ON) ou 0 (OFF)

Tab. I

Temps

TSA	Temps de sécurité
tw	Temps d'attente
t1	Temps de pré-purge
t3	Temps de pré-allumage
t3n	Temps de post-allumage (P257 +0,3 seconde)
t4	Intervalle: fin du temps de sécurité déblocage du contrôleur de charge
t5	Intervalle: Vanne pilote OFF - déblocage contrôleur de charge
t8	Temps d'après-purge
t10	Temps spécifié du message d'état de pressostat (temporisation)
t11	Temps d'ouverture de l'actionneur (temporisation)
t12	Temps de fermeture de l'actionneur (temporisation)
td1	Test de pression atmosphérique
td2	Test de pression gaz
td3	Test de remplissage d'espace
td4	Test d'évacuation d'espace

Tab. J

Légende des phases (Fig. 9, page 14):

Numéro de phase	Fonction
LOC	Phase d'arrêt de mise en sécurité
ÉTEINTE	Stand-by, en attente de demande de chaleur
oP	Partie 1: demande de contrôleur de charge OUVERT Partie 2: modulation de la vitesse du moteur ventilateur vers le haut débit Partie 3: haut débit atteint Partie 4: demande de contrôleur de charge FERMÉ Partie 5: modulation de la vitesse du moteur ventilateur vers le bas débit Partie 6: bas débit atteint
10	Temps de tassement, vitesse de stand-by de moteur ventilateur
21	Vanne de sécurité ON, pressostat air en position sans charge Vérifier si le POC est fermé, la vitesse du moteur ventilateur est réduite à 0
22	Partie 1: moteur ventilateur ON Partie 2: temps spécifié pressostat air Message (temporisation), stabilisation du pressostat air
24	Temps de tassement, vitesse de pré-purge du moteur ventilateur
30	Partie 1: temps de pré-purge sans test de simulation de flamme Partie 2: temps de pré-purge avec test de simulation de flamme (2,1 secondes)
36	Temps de tassement de vitesse, vitesse de charge d'allumage du moteur ventilateur
38	Temps de pré-allumage
40	Temps post-allumage, paramètre 257 + 0,3 seconde
42	Détection de flamme
44	Intervalle: fin du temps de sécurité de l'allumage et déblocage du contrôleur de charge
72	Temps de stabilisation de vitesse, vitesse post-purge de moteur ventilateur
74	Partie 1: l'opération est terminée, vérifier si la post-purge est programmée Partie 2: temps d'après-purge
80	L'espace de test est évacué
81	Test de pression atmosphérique
82	L'espace de test est rempli
83	Test de pression gaz
90	Pressostat-min ouvert --> arrêt de sécurité
*1	Test de vanne, si P241 = 1 après l'activation du réseau, mise en sécurité ou P234 (temps de post-purge) = 0 seconde
*2	Test de vanne, si P241 = 1 et P234 (temps de post-purge) > 0 seconde

Tab. K

### 3.9.1 Indication du mode diagnostic



Le bouton de déblocage (bouton info) est l'élément essentiel pour débloquer la commande du brûleur et activer/désactiver les fonctions de diagnostic.

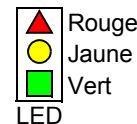

Le témoin de signal multicouleur est l'élément d'indication principal pour le diagnostic visuel.

Le bouton de déblocage de la mise en sécurité et le témoin de signal sont situés dans le panneau de commande.

Il existe 2 choix de diagnostic:

- 1 Diagnostic visuel: Indication de l'état de fonctionnement ou diagnostic de la cause de panne
- 2 Diagnostic: Via BCI à AZL2... écran et unité de fonctionnement

Diagnostic visuel:

en fonctionnement normal, les différents états de fonctionnement sont indiqués sous la forme de codes couleurs selon le tableau de code couleur indiqué ci-dessous (Tab. L).

#### Indication de l'état de fonctionnement

Pendant le démarrage, l'indication d'état a lieu selon le Tab. L:

#### Tableau de code couleur pour témoin de signal multicouleur

État	Code de couleur	Couleur
Temps d'attente, autres états d'attente	○.....	ÉTEINTE
Phase d'allumage, contrôlé en allumage	●○●○●○●○	Clignotant Jaune
Fonctionnement, flamme OK.	■.....	Vert
Fonctionnement, flamme non OK.	■○■○■○■○	Vert clignotant
Lumière étrangère au démarrage du brûleur	■▲■▲■▲■▲	Vert - Rouge
Manque de tension	●▲●▲●▲●▲	Jaune - Rouge
Panne, alarme	▲.....	Rouge
Émission code anomalie (voir Code anomalie Tab. AA, page 42)	▲○▲○▲○▲○	Rouge clignotant
Diagnostic de l'interface	▲▲▲▲▲▲▲▲	Témoin rouge clignotant rapide
Demande de chaleur	●.....	Jaune
Nouvelle carte de programme	●●▲●●▲●●	Jaune - Rouge

Tab. L

Légende (Tab. L)

- ..... Allumage fixe
- ÉTEINTE
- ▲ Rouge
- Jaune
- Vert

## 4 Installation

### 4.1 Notes sur la sécurité pour l'installation

Après avoir soigneusement nettoyé l'espace où sera installé le brûleur et avoir mis en place l'éclairage correct, continuer avec les opérations d'installation.



DANGER

Toutes les opérations d'installation, d'entretien et de démontage sont à exécuter lorsque l'alimentation électrique est coupée.



PRÉCAUTION

L'installation du brûleur doit être effectuée par du personnel qualifié, comme indiqué dans ce manuel, en conformité avec les normes et réglementations en vigueur.



DANGER

L'air comburant à l'intérieur de la chaudière doit être dénué de mélanges dangereux (par ex: chlorure, fluorure, halogène); s'ils existent, il est fortement recommandé de réaliser un nettoyage et une maintenance plus fréquemment.



PRÉCAUTION

#### AIR POUR COMBUSTION

Ne pas installer le brûleur dans une salle n'ayant pas assez d'air pour la combustion. Assurez-vous qu'il y ait une alimentation en air adéquate pour la combustion si la salle de la chaudière est encastrée. Il peut être nécessaire de créer une fenêtre pour permettre à suffisamment d'air d'entrer dans la salle de la chaudière. L'installateur doit suivre des ordonnances locales à ce sujet.

**CANADA:** Il est suggéré à l'installateur de suivre CAN/CGA B149.1 & B149.2 comme approprié.

**USA:** Il est suggéré que l'installateur suive la norme NFPA

54/ANSI Z223.1 ou le Code International sur le gaz combustible, comme approprié.

#### CHEMINÉE

Assurez-vous que la cheminée soit suffisante pour traiter les gaz d'échappement. Il est recommandé que seul le brûleur soit raccordé à la cheminée. Assurez-vous qu'il soit propre et sans obstructions.



PRÉCAUTION

#### CONNEXIONS ÉLECTRIQUES

**CANADA:** Toutes les connexions électriques doivent être effectuées conformément au C.E.C. Partie 1, et tous les codes locaux. Le système doit être mis à la masse.

**USA:** Toutes les connexions électriques doivent être effectuées conformément au Code électrique national, et à toutes les ordonnances locaux. Le système doit être mis à la masse.

#### FONCTIONNEMENT DU BRÛLEUR DE CONTRÔLE

Vérifier le brûleur et expliquer son fonctionnement au propriétaire. Assurez-vous de laisser la feuille d'Instruction du propriétaire chez le propriétaire.

#### CONNEXIONS ÉLECTRIQUES

Dans la plupart des localités, un fil de chiffre 14 doit être utilisé à l'intérieur d'un conduit métallique. Le système doit être mis à la masse.

Un interrupteur de service doit être placé près du brûleur sur une paroi ignifuge dans un endroit facilement accessible.

#### EXTINCTEUR

Si requis par les codes locaux, installer un extincteur approuvé.

### 4.2 Manutention

L'emballage du brûleur comprend une plate-forme en bois, il est donc possible de déplacer le brûleur (toujours emballé) avec un transpalette ou un chariot élévateur à fourche.



PRÉCAUTION

Les opérations de manutention du brûleur peuvent s'avérer extrêmement dangereuses si elles ne sont pas exécutées avec grand soin: Interdire l'accès aux personnes non autorisées; Contrôler l'intégrité et l'adéquation des moyens de manutention disponibles.

Contrôler également que la zone de travail soit vide et qu'elle compte avec une sortie d'urgence adéquate (c'est-à-dire, qu'elle soit libre d'obstacles, sûre et qu'elle permette de bouger rapidement en cas de chute du brûleur).

Lors de la manipulation, maintenir la charge au plus à 10" du sol.



Après avoir placé le brûleur près du point d'installation, se débarrasser de tous les emballages résiduels en séparant les différents types de matériaux.



PRÉCAUTION

Avant de commencer l'installation, nettoyer avec précaution tout autour de l'emplacement où sera installé le brûleur.

### 4.3 Contrôles préliminaires

#### Contrôle de la livraison



Après avoir retiré les emballages, contrôler que le matériel livré soit au complet. Ne pas utiliser le brûleur en cas de doute; se mettre en contact avec le fournisseur.



Les éléments d'emballage (cage en bois ou boîte en carton, clous, agrafes, sacs en plastiques, etc.) ne doivent pas être laissés sur le site car ils constituent une possible source de danger et de pollution; Ils doivent être ramassés et jetés au rebut dans des sites appropriés.



La puissance du brûleur doit être dans la plage de travail de la chaudière.



Une étiquette sur le brûleur ou tout autre composant, qui a été altérée, enlevée ou est manquante, empêche l'identification définitive du brûleur et rend toute installation ou travail de maintenance difficile

### 4.4 Position de fonctionnement



- Le brûleur est conçu pour fonctionner uniquement dans les positions **1**, **2**, **4** et **5** (Fig. 10).
- L'installation **1** est préférable car elle est la seule permettant d'effectuer les opérations d'entretien telles que décrites dans le manuel.
- Les installations **2**, **4** et **5** permettent de réaliser les opérations, mais rendent la maintenance et l'inspection de la tête de combustion plus difficiles.



- Toute autre position pourrait compromettre le fonctionnement correct de l'appareil.
- L'installation **3** est interdite pour des raisons de sécurité.

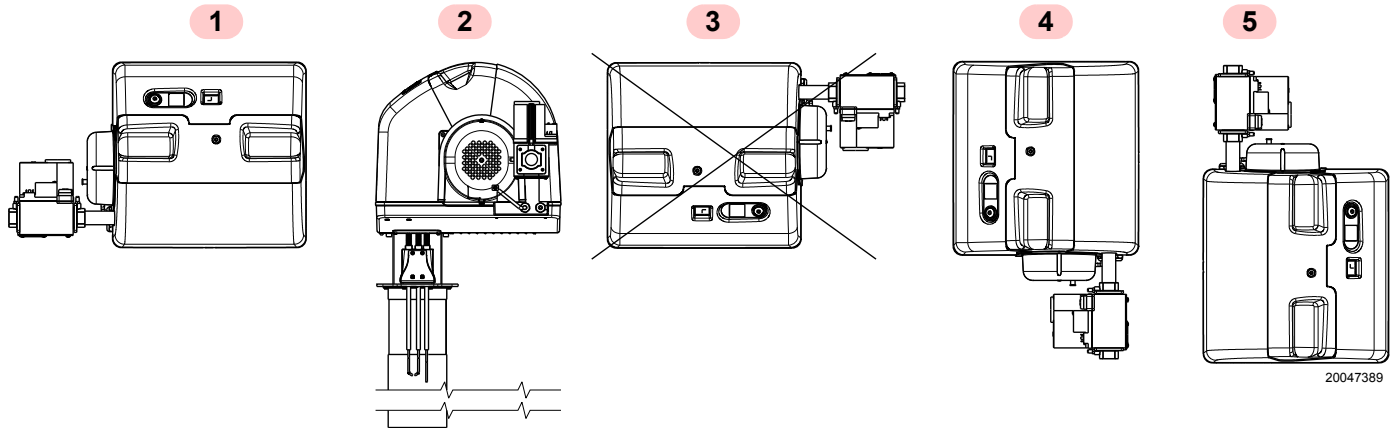

Fig. 10

**4.5 Préparation de la chaudière**

**4.5.1 Alésage de la plaque de la chaudière**

Percer la plaque de fermeture de la chambre de combustion, comme sur la Fig. 11. La position des orifices filetés peut se marquer en utilisant l'écran sur enveloppe isolante thermique fourni avec le brûleur.



Ne pas insérer de protection alignée à l'unité d'électrode, car cela compromettrait son bon fonctionnement.

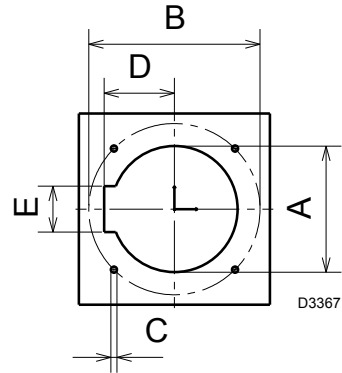

Fig. 11

**4.5.2 Longueur de tête**

La longueur de la tête doit être choisie selon les indications fournies par le fabricant de la chaudière, et dans tous les cas, elle doit être supérieure à l'épaisseur de la porte de chaudière complète avec son revêtement.



Les brûleurs ne peuvent pas être utilisés sur des chaudières à inversion de flamme.

Il est possible d'insérer un dispositif de protection constitué de matériau réfractaire entre la tête de combustion et le matériau réfractaire de la chaudière.

Ce dispositif de protection doit permettre d'enlever la buse (Fig. 12).

pouces	A	B	C	D	E
RX 400 S/PV	6 15/16"	8 53/64	M8	3 15/16	2 11/16
RX 500 S/PV	6 15/16"	8 53/64	M8	3 15/16	2 11/16

Tab. M

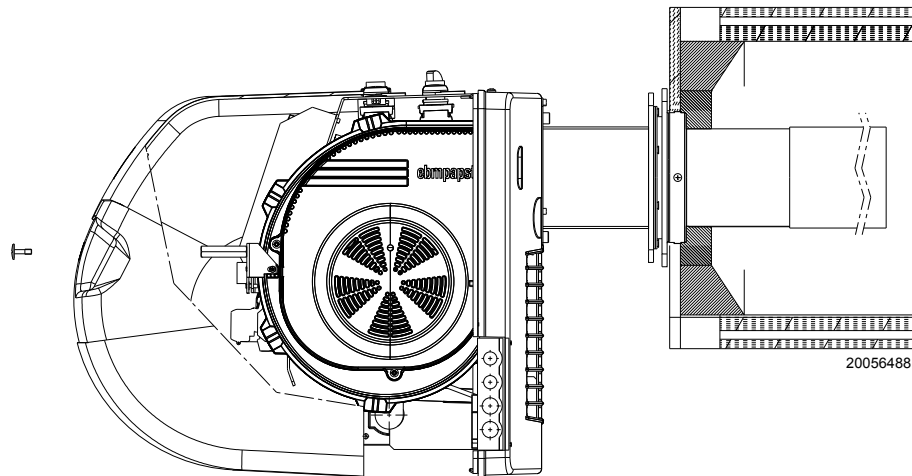

Fig. 12

### 4.6 Installation tête de combustion, electrode et sonde



Couper l'alimentation électrique du brûleur, en appuyant sur l'interrupteur général de l'équipement.



Prêter une attention particulière à l'orientation des pointes de la sonde et de l'électrode détail **B**.



Faire attention aux gouttes de combustible qui peuvent couler en dévissant.

Procéder comme suit :

- Assembler la tête de combustion 1) au brûleur 3) insérant le joint 2) Fig. 13.

- Dévisser la vis 7) et la rondelle 6) pré-montées sur la tête de combustion, en faisant attention aux plaques 8) et 9).
- Introduire la sonde 4) et l'électrode 5) dans les trous sur la bride, dans le détail **A** et **B**.
- Pendant cette opération, enlever la plaque et le joint pré-assemblés dans la bride. Si nécessaire, desserrer les 3 vis pour faciliter l'introduction, détail **A** et **B**.
- Fixer la sonde 4) et l'électrode 5) à la tête de combustion 1) entre les deux plaques 8) et 9) en utilisant la vis 6) et la rondelle 7).
- Serrer les 3 vis 12 pré-assemblés sur le manchon surligné dans le détail **B**.
- Introduire les branchements de la sonde 10) et de l'électrode 11).

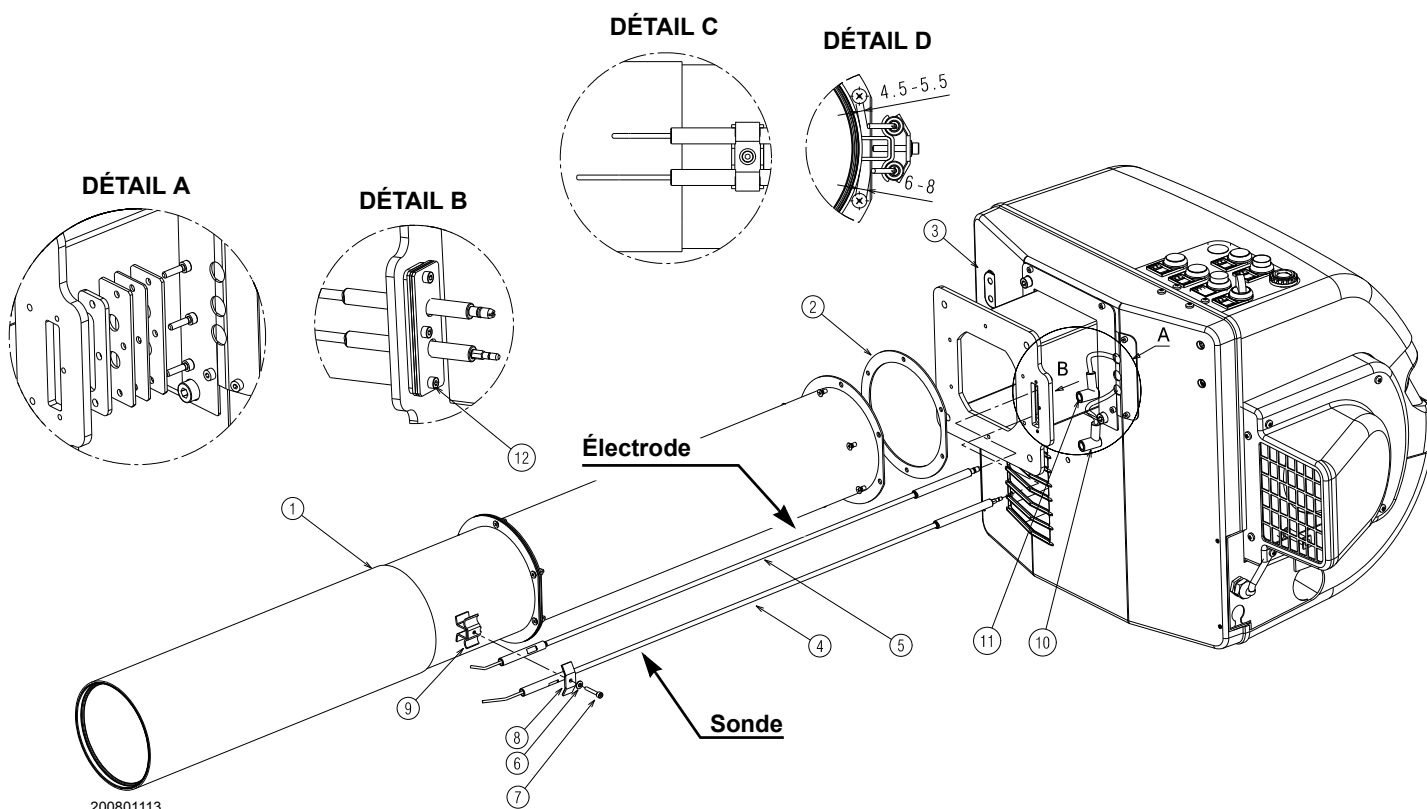

Fig. 13

**4.7 Fixation du brûleur à la chaudière**



Fournir un système de levage adéquat.

Afin de fixer le brûleur à la chaudière, procéder comme suit:

- Fixer le capot 1)(Fig. 15) fourni comme équipement avec la vis 2).
- Enlever l'ensemble transformateur 3) et fixer les bagues de protection des câbles 4) et 5) (voir Fig. 15 à la page 21) à l'intérieur du brûleur.
- Fixer l'ensemble de rampe 6)(Fig. 15) en utilisant les 4 vis 7) fournies.
- Intercaler les écrous du tuyau de gaz 8) et la rondelle dentée.
- Prendre conscience de la présence du joint 9) et du joint de gaz.

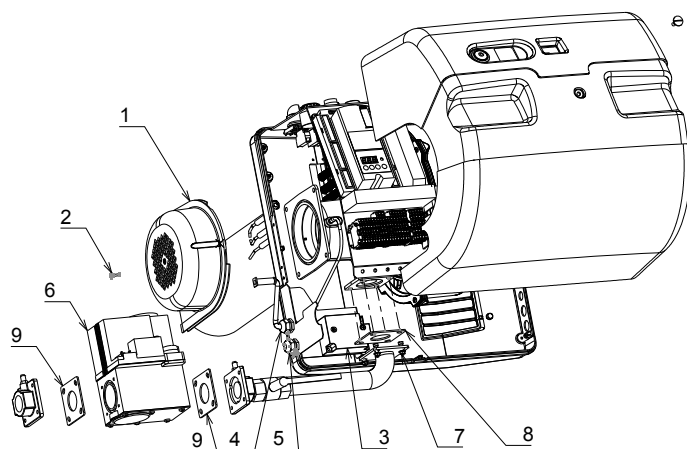

20050576

**Fig. 14**



**PRÉCAUTION**

Pendant cette opération, veiller à ne pas toucher l'unité d'électrode.



**PRÉCAUTION**

Le joint entre le brûleur et la chaudière doit être étanche à l'air.

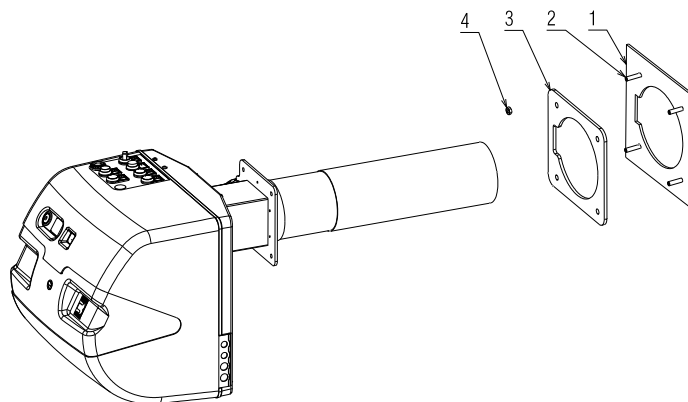

20050595

**Fig. 15**

### 4.8 Alimentation en combustible



Danger d'explosion dû aux fuites de combustible en présence d'une source inflammable.

Précautions: éviter les coups, les frottements, les étincelles et la chaleur.

S'assurer que le robinet de coupure combustible est fermé avant d'effectuer une quelconque opération sur le brûleur.



**PRÉCAUTION**

La conduite d'alimentation de combustible doit être installée par un personnel qualifié, conformément aux normes et lois en vigueur.

Les brûleurs sont équipés de vannes de gaz de dosage pneumatique d'un seul tenant, par l'intermédiaire desquelles la quantité de gaz fournie, et donc la puissance produite, peut être modulée.

Une pression de compte-rendu de signal détectée dans le circuit d'air est transportée à la vanne de gaz pneumatique, qui fournit une quantité de gaz proportionnelle au flux d'air produit par le ventilateur.

#### 4.8.1 Mélangeur air/gaz

Le gaz et l'air de combustion sont mélangés dans le circuit de ventilation (mélangeur), en partant de l'entrée d'admission.

À travers la rampe de gaz, le combustible est introduit dans le courant d'air d'admission et un mélange optimal commence à l'aide du mélangeur.



**PRÉCAUTION**

Le conduit (T) entre la vanne-Venturi permet une compensation pour une occlusion accidentelle du tube d'aspiration du fait d'une réduction du gaz fourni.

Après avoir branché le tuyau de compensation (T) avec la vanne, il convient de le recouvrir avec le dispositif de protection en caoutchouc.

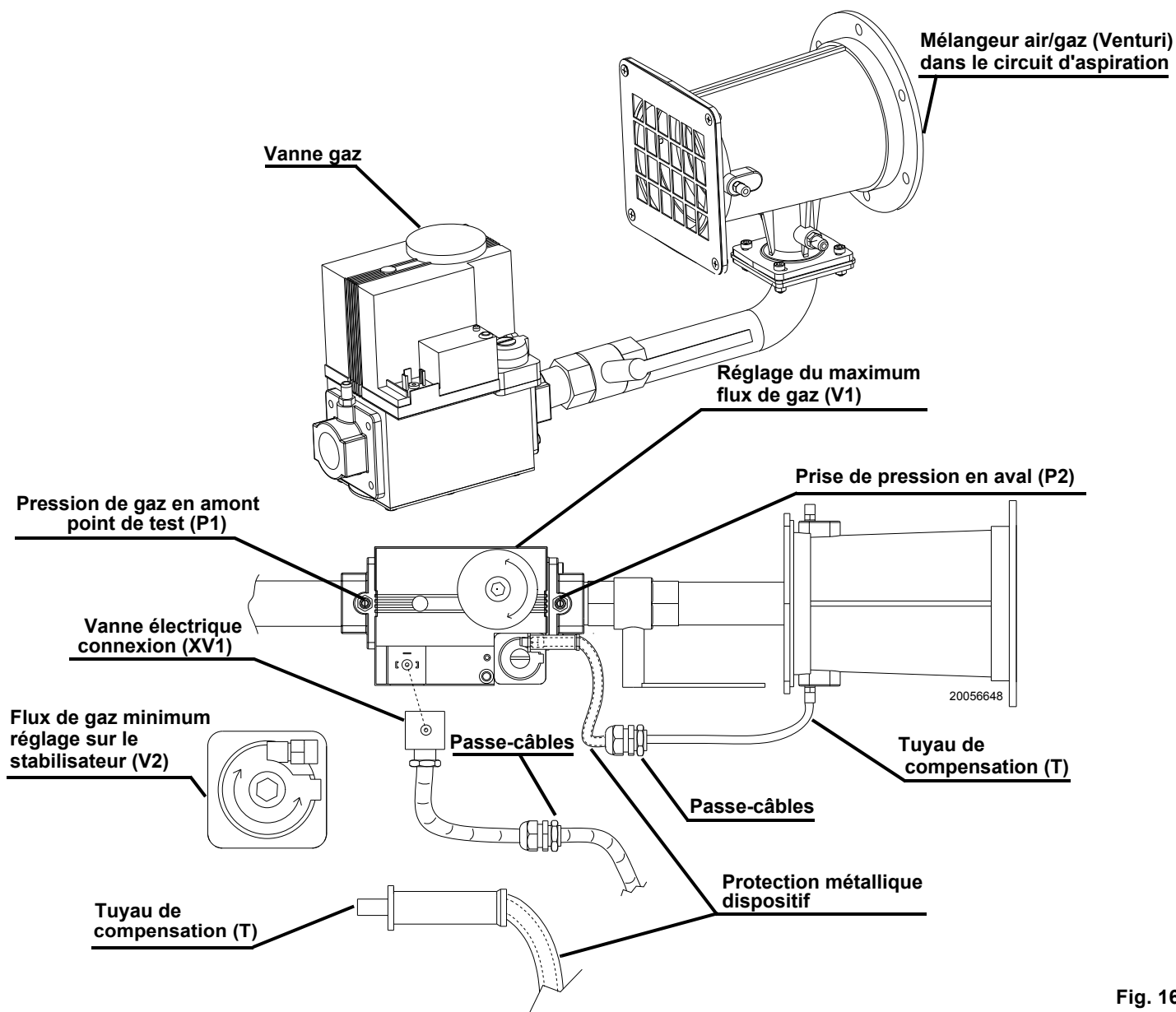

Fig. 16



**4.8.2 Rampe gaz**

Elle a été approuvée en type conformément à la réglementation NFPA 54/ANSI Z223.1 du code national sur le gaz combustible, NFPA 58 Code sur le gaz de pétrole liquéfié, et du code international de gaz combustible, CAN/CGA B149.1 & B149.2 Codes d'installation, et est fournie en standard. (Fig. 17).



Avant d'effectuer une opération de maintenance, de nettoyage ou de vérification, identifier et fermer la soupape d'interruption manuelle sur la ligne d'alimentation de gaz au brûleur.

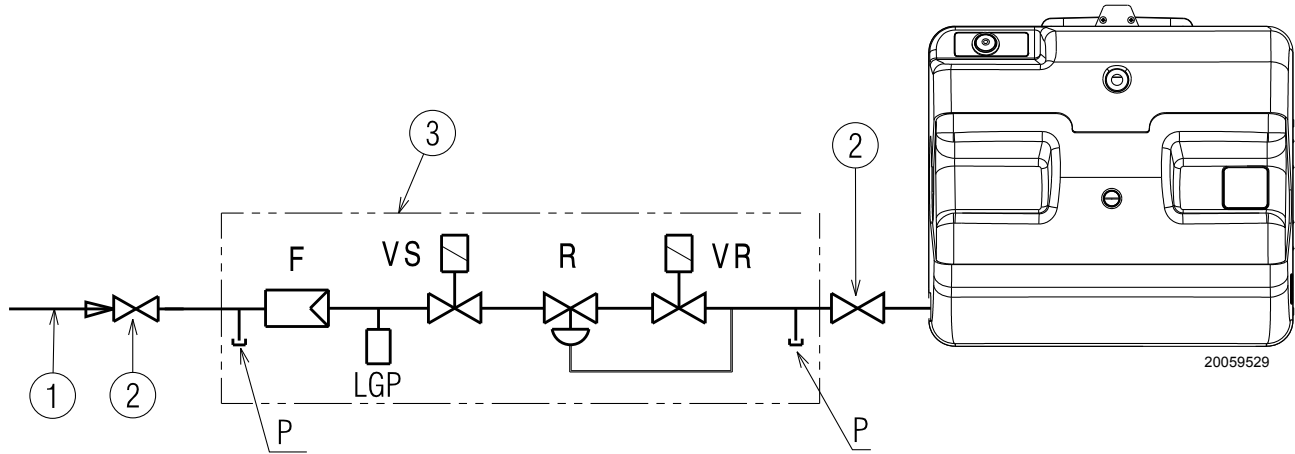

**Fig. 17**

Légende (Fig. 17)

- 1 Alimentation en gaz
- 2 Vanne manuelle
- 3 Vanne comprenant:
  - Tamis/filtre F
  - VS 1er SSOV
  - Régulateur de pression R
  - VR 2nd SSOV
- P Point d'essai de pression
- L Rampe gaz fournie
- LGP Pressostat gaz basse pression

Modèle de brûleur	ENTRÉE	VENTURI	VANNE GAZ			
	MBtu/h		PROPANE	TAILLE	GAZ NATUREL	TAILLE
RX 400 S/PV	1100	HW VMU 400A 1010	HW V4730C1006	1/2	HW V4730C1022	1
	1.700		HW V4730C1014	3/4	HW V4730C1030	1-1/4
RX 500 S/PV	2150	HW VMU 680A 1017	HW V4730C1022	1	HW V4734C1002	1-1/4

## 4.9 Branchement électrique

## Notes concernant la sécurité du branchement électrique



DANGER

- Le branchement électrique doit être effectué avec l'alimentation électrique coupée.
- Le câblage électrique doit être réalisé conformément aux réglementations actuellement en vigueur dans le pays de destination et par un personnel qualifié. Se référer aux schémas électriques.
- Le fabricant décline toute responsabilité vis-à-vis de toute modification ou connexion ne correspondant pas à celles qui figurent dans les schémas électriques.
- Contrôler si l'alimentation électrique du brûleur correspond à celle figurant sur l'étiquette d'identification et dans ce manuel.
- Le brûleur a été approuvé pour une utilisation intermittente. Cela signifie qu'ils doivent obligatoirement être arrêtés au moins toutes les 24 heures, afin de permettre à la boîte de contrôle de vérifier l'efficacité de démarrage. Normalement, l'arrêt du brûleur est garantie par le thermostat/le pressostat de la chaudière.
- Si ce n'est pas le cas, un interrupteur horaire doit être installé de série sur le TL pour arrêter le brûleur au moins une fois toutes les 24 heures. Se référer aux schémas électriques.
- La sécurité électrique du dispositif n'est assurée que lorsque ce dernier est convenablement connecté à un système de mise à la terre efficace installé selon les normes en vigueur. Il est impératif de vérifier cette exigence de sécurité fonctionnelle fondamentale. En cas de doute, confier le contrôle de l'installation électrique à du personnel qualifié. Ne pas utiliser les tubes de gaz comme système de mise à la terre pour les dispositifs électriques.
- Le système électrique doit être adapté pour l'absorption maximale de puissance du dispositif, comme indiqué sur l'étiquette et dans le manuel, en vérifiant en particulier que la section des câbles est adaptée pour ce niveau d'absorption électrique.
- En ce qui concerne l'alimentation électrique principale de l'appareil depuis le réseau:
  - ne pas utiliser d'adaptateurs, de prises de courant multiples ou de rallonges;
  - utiliser un commutateur multipolaire avec au moins un jeu de 3 mm entre les contacts (surtension catégorie III), comme envisagé par les présentes normes de sécurité.
- Ne pas toucher le dispositif pieds-nus ou avec des parties du corps humides ou mouillées.
- Ne pas tirer les câbles électriques.

Avant de réaliser les opérations d'entretien, de nettoyage ou de contrôle:



Avant d'effectuer une opération de maintenance, de nettoyage ou de vérification, identifier et déconnecter l'alimentation électrique principale au brûleur et identifier et fermer la soupape d'interruption manuelle sur la ligne d'alimentation de gaz au brûleur.



DANGER

Couper l'alimentation électrique du brûleur grâce à l'interrupteur principal du système.



DANGER

Fermer la connexion d'entrée de carburant.



DANGER

Éviter la formation de condensation, de glace et de fuites d'eau.

Si le couvercle est encore présent, l'enlever et procéder au câblage électrique selon les diagrammes de câblage.

Utilisez un conduit métallique flexible conformément au Code national électrique, NFPA 70 et les Pièces 1 et 2 du code électrique canadien comme approprié.



Après avoir effectué les opérations d'entretien, de nettoyage ou de vérification, remonter le couvercle et tous les dispositifs de sécurité et de protection du brûleur.

**4.9.1 Câbles d'alimentation et passage des connexions externes**

Tous les câbles à brancher au brûleur doivent être filetés à travers des oeillets de câbles. L'utilisation d'oeillets de câble peut prendre différentes formes dont nous indiquons un exemple ci-dessous.

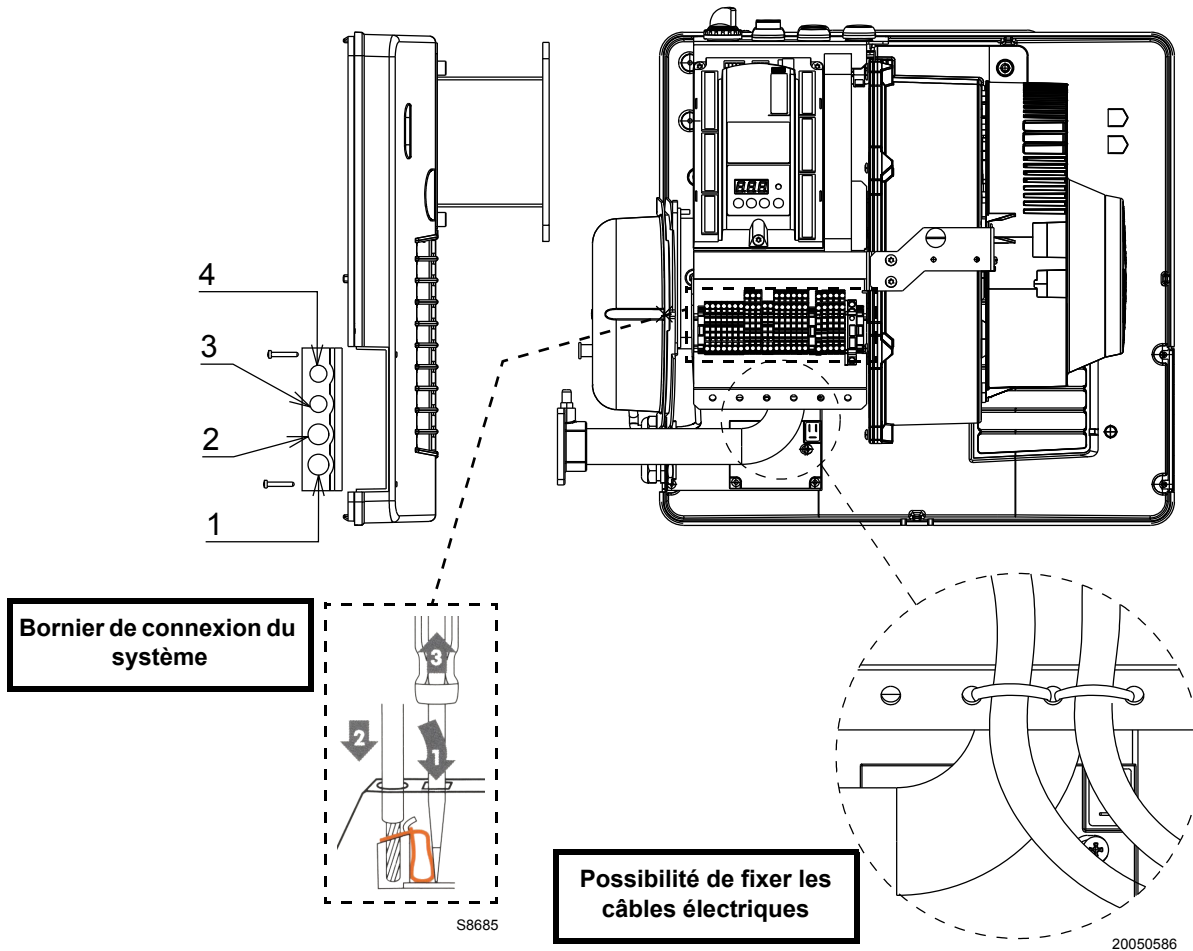

**Fig. 18**

Légende (Fig. 18)

- 1 Alimentation électrique monophasée, thermostat/pressostat TL
- 2 Thermostat/pressostat
- 3 Accords/Sécurité
- 4 Disponible

**Longueurs des câbles**

Ligne d'alimentation principale	Max. 100 m (100 pF/m)
Contrôleur de charge X5-03	Max. 30 m (100 pF/m)
Circuit de sécurité	Max. 30 m (100 pF/m)
Reset à distance (câble séparé)	Max. 30 m (100 pF/m)
Autres lignes	Max. 30 m (100 pF/m)

### 4.9.2 Séquence d'ouverture du porte-fusible

En cas de défaillance ou de contrôle du porte-fusible, suivre les étapes suivantes pour enlever ou remplacer le fusible:



**DANGER**

Couper l'alimentation électrique du brûleur grâce à l'interrupteur principal du système.

Décrocher comme indiqué sur la Fig. 19.

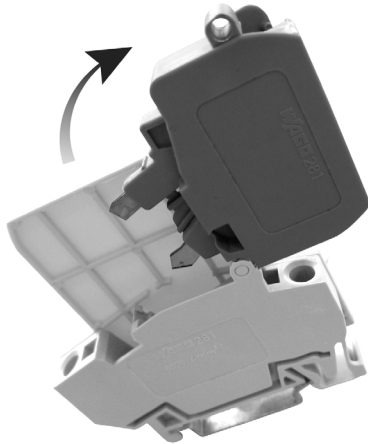

S8688

**Fig. 19**

Ouvrir le côté composant (vérifier ou remplacer) comme indiqué sur la Fig. 20.

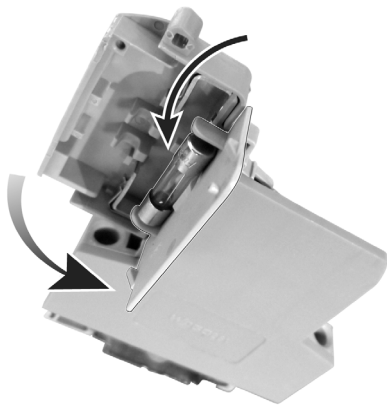

S8689

**Fig. 20**

Fermer le côté composant (Fig. 21).



S8690

**Fig. 21**

Accrocher le côté composant (Fig. 22).

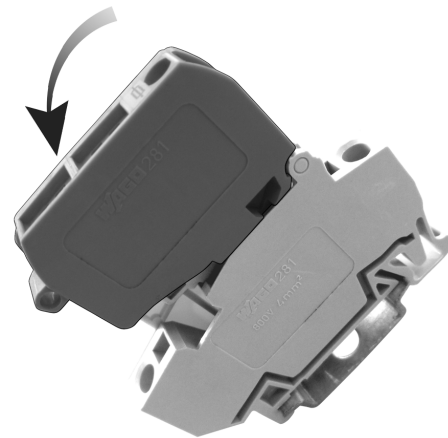

S8691

**Fig. 22**



**PRÉCAUTION**

Après l'installation, vérifier toutes les conditions de sécurité: fuite de conduit, appel d'air, adéquation et stabilité de la flamme principale à toutes les plages de travail autorisées et changements soudains de plages de travail, performances et étanchéité au gaz de toutes les vannes d'arrêt de sécurité.



Les capots, enceintes et protections doivent toujours rester en place, excepté pendant la maintenance et l'entretien.

**5**

**Démarrage, réglage et fonctionnement du brûleur**

**5.1 Notes sur la sécurité pour le premier démarrage**



Le premier démarrage du brûleur doit être effectué par du personnel qualifié, comme indiqué dans ce manuel, en conformité avec les normes et réglementations en vigueur.



Contrôler si les dispositifs de sécurité, de contrôle et de réglage fonctionnent correctement.

**5.2 Réglages avant l'allumage**

Les réglages suivants doivent être réalisés:

- ouvrir les vannes manuelles en amont de la rampe gaz;
- purger l'air des tuyaux de gaz en utilisant la vis sur la douille (Fig. 16, page 22).

- Ajuster s'il existe le pressostat gaz en début d'échelle.

**5.3 Démarrage du brûleur**

Agir comme suit:

- fermer le thermostat et allumer la puissance du brûleur;
- le signal lumineux « **POWER ON** » doit être allumé;
- tourner le sélecteur « **OFF/ON** » sur la position « **ON** »;
- le signal lumineux « **DEMANDE DE CHALEUR** » doit être allumé.

Le brûleur démarre en mode pré-ventilation à la vitesse maximale.

Ensuite, la vitesse de valeur START diminue et un démarrage survient. Si le ventilateur démarre à la fin du temps de sécurité, la flamme n'apparaît pas, le brûleur passe en sécurité.

Au niveau de l'ouverture de la vanne de gaz, le signal lumineux « **VANNE ON** » doit être allumé.

Réinitialiser et attendre une nouvelle tentative de démarrage.

Si l'allumage n'a toujours pas lieu, cela peut être dû au fait que le gaz n'arrive pas à la tête de combustion dans le temps de sécurité de 3s.

Tourner la vis V1 (Fig. 16, page 22), située sur le mélangeur de vanne de gaz, légèrement dans le sens anti-horaire. Une fois que le brûleur a démarré, procéder au réglage global du brûleur.

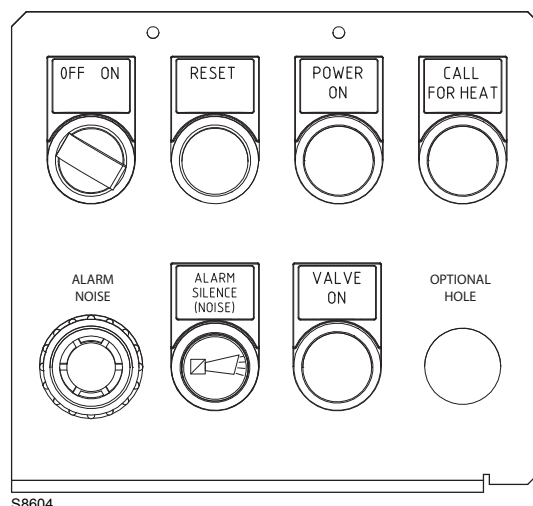

**Fig. 23**

Légende (Fig. 23)

- Interrupteur « **Marche/arrêt** »
- Bouton de signal « **RESET** »
- Signal « **SOUS TENSION** »
- Signal « **DEMANDE DE CHALEUR** »
- Signal sonore « **BRUIT D'ALARME** »
- Bouton « **SILENCE D'ALARME** »
- Signal « **VANNE ON** »
- « **TROU OPTIONNEL** » disponible

### 5.4 Réglage ventilateur

La modulation est basée sur une technologie à vitesse variable. Le débit d'air comburant peut être ajusté en modifiant la vitesse du moteur (trs/mn). La rampe de gaz de dosage fournit la bonne quantité de carburant, en fonction de la pression détectée dans le circuit de purge. Donc, la puissance fournie est ajustée en modifiant la vitesse de rotation du moteur. La vitesse du moteur peut être ajustée en réglant le boîtier de commande.

Les réglages, par le panneau de commande intégré (Fig. 24), sont réalisés au moyen des positions suivantes:

- START** détermine la position d'allumage (P0)
- MIN** détermine la modulation minimum (P1)
- MAX** détermine la modulation maximum (P2)

### 5.5 Les points de fonctionnement "Nombre de tours pour la puissance minimum (P1), l'allumage (P0) et la puissance maximum (P2) en fonction de l'application

- La tension d'alimentation est disponible
- Circuit de sécurité est fermé
- Pas de chaleur est nécessaire, la boîte de contrôle est en stand-by (OFF)

Agir de la manière suivante (Fig. 24):

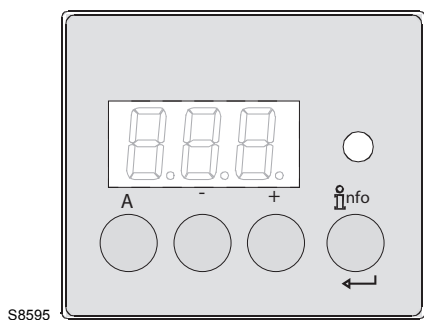

Fig. 24

- maintenir les boutons **A** et **+** ou **-** simultanément enfoncés pendant plus de 5 secondes;
- l'écran affiche **OFF** clignotant.

- En appuyant sur **A** et **+** ou **-** la vitesse peut être modifiée par étapes de 10 trs/mn dans les limites prédéfinies par le fabricant (**P0max**, **P0min**).

**REMARQUES:**

la valeur de réglage de P0 doit être supérieure à la valeur de réglage de P1. L'unité de base vérifie les valeurs de réglage. Si les règles de réglage sont violées, l'unité se met en sécurité et affiche le message d'erreur Loc: 225.

- Appuyer sur **info** pour transférer la valeur de réglage à la mémoire interne.
- La phase de démarrage se poursuit. Le brûleur est allumé. Le programme passe en position bas débit **P1**. Dans le processus, l'écran affiche alternativement **P1** et la vitesse.

- En appuyant sur **A** et **+** ou **-** la vitesse peut être modifiée par étapes de 10 trs/mn dans les limites prédéfinies par le fabricant (**P1max**, **P1min**).

- Appuyer sur **info** pour transférer la valeur de réglage à la mémoire interne.
- Le brûleur passe en position haut-débit **P2**. Dans le processus, l'écran affiche alternativement **P2** et la vitesse.

- En appuyant sur **A** et **+** ou **-** la vitesse peut être modifiée par étapes de 10 trs/mn dans les limites prédéfinies par le fabricant (**P2max**, **P2min**).

- Appuyer sur **reset** pour transférer la valeur de réglage à la mémoire interne.

- En appuyant sur ESC (appuyer sur **+** ou **-** simultanément), le processus de réglage se termine et le brûleur passe en position de fonctionnement.
- Dans la position de fonctionnement, la puissance prédéfinie par le contrôleur de charge externe s'applique.

**REMARQUES:**

Pour mémoriser les paramètres dans le module de programme PME..., un enregistrement manuel est nécessaire.





**PRÉCAUTION** Si aucune action n'a lieu pendant plus de 30 secondes, le LME7... passe automatiquement mode standard. Cela signifie que l'adaptation des points de fonctionnement doit être redémarrée.





- Demande de chaleur (contrôleur de température) ON.
- L'unité de base est démarrée et fonctionne à travers la phase de démarrage. Ensuite, l'unité exécute les phases du programme respectives conformément à la séquence du programme; les numéros apparaissent en clignotement.
- L'unité poursuit jusqu'à la fin de la phase de pré-purge (P30), passe en position de charge de départ puis affiche **P0** (vitesse de charge de démarrage). Dans le procédé, l'écran montre alternativement **P0** et un nombre à 3 chiffres.

**REMARQUES:**

Le nombre à 3 chiffres représente la valeur de paramétrage pour le paramètre **P0/P1** ou **P2** comme vitesse et doit être multiplié par 10.



## Enregistrement manuel

 et  **>1 s**

 Appuyer sur  et  simultanément pendant plus d'une seconde (Escape) pour lancer un processus d'enregistrement manuel.  
 Le paramètre **PrC** apparaît.  
 Affichage: **PrC**

 ou 

 Appuyer sur  et  pour le paramètre **bAC**.  
 Affichage: **bAC**



 **1...3 s**

**Run** apparaît pendant le téléchargement (processus d'enregistrement) de la séquence de programme.

 Alternativement  

 L'écran affiche alternativement **End** et **bAC**.  
 L'écran affiche la fin de l'échange de données.

L'écran apparaît pendant 2 minutes ou peut être éteint en appuyant sur 

Lorsque le processus d'enregistrement est terminé, l'écran affiche **OFF**.

 **>1 s**

 Appuyer sur  pendant plus d'une seconde pour réinitialiser l'unité.  
 Affichage: **ÉTEINT**

Tab. O



Si des paramètres sont modifiées, un enregistrement doit être effectué!

## 5.6 Arrêt du brûleur

Arrêt de l'alimentation. Si le brûleur est éteint pendant de longues durées, fermer les robinets de gaz manuels.



Un système d'arrêt de tirage doit être appliqué à un volet barométrique installé dans le système de tirage au moment de la conversion de l'appareil.

Cela débranchera électriquement le brûleur en cas de blocage du tirage (cheminée).

L'installateur doit identifier le principal interrupteur électrique et la soupape d'arrêt de gaz manuelle, pour les cas d'urgence. Le capot du brûleur doit être en place et fixé avant que le brûleur soit mis en service.

## 5.7 Réglage de la vanne gaz

Le réglage de la puissance du gaz s'effectue en utilisant les deux vis V1 et V2.

Pour modifier la puissance maximum du gaz, utiliser la vis V1:

- pour augmenter la puissance: tourner la vis dans le sens contraire aux aiguilles d'une montre (dévisser);
- pour réduire la puissance: tourner la vis dans le sens des aiguilles d'une montre (visser).

Pour modifier la puissance minimum du gaz, agir sur la vis V2 sur la vanne gaz.

Enlever la vis de protection et agir sur les vis internes avec une clé hexagonale:

- pour augmenter la puissance: tourner la vis dans le sens des aiguilles d'une montre (serrer);
- pour réduire la puissance: tourner la vis dans le sens contraire aux aiguilles d'une montre (dévisser).

## 5.8 Réglage brûleur

Le réglage optimum du brûleur nécessite une analyse des fumées à la sortie du générateur. Conformément aux réglementations US et canadiennes, l'application du brûleur au générateur, le réglage et le test doivent être réalisés conformément au manuel d'instructions du générateur lui-même, y compris le contrôle de la concentration de CO et de CO<sub>2</sub> dans les fumées et de leur température (Voir Tab. F à la page 10).

Vérifier dans l'ordre:

- puissance maximale
- puissance minimale
- puissance à l'allumage

La **puissance maximale** doit respecter la valeur requise par la chaudière utilisée. Pour augmenter ou diminuer sa valeur, régler le bouton MAX situé sur le boîtier de commande. Mesurer le débit de gaz sur le compteur pour établir précisément la puissance d'éléments brûlés.

En utilisant un analyseur de fumée, mesurer la valeur du CO<sub>2</sub> ou de l'O<sub>2</sub> afin d'optimiser l'étalonnage du brûleur.

Les valeurs correctes sont: CO<sub>2</sub> 8,2 - 9%.

Pour corriger ces valeurs, agir sur la vanne de gaz de la façon suivante:

- pour augmenter le débit de gaz, et le CO<sub>2</sub>: tourner la vis V1 dans le sens contraire aux aiguilles d'une montre (dévisser);
- pour réduire le débit de gaz et le CO<sub>2</sub>: tourner la vis V1 dans le sens des aiguilles d'une montre (serrer).

La **puissance minimale** doit respecter la valeur requise par la chaudière utilisée. Pour augmenter ou diminuer cette valeur, régler le bouton MIN situé sur la boîte de contrôle.

Mesurer le débit de gaz sur le compteur pour établir précisément la puissance d'éléments brûlés.

En utilisant un analyseur de fumée, mesurer la valeur du CO<sub>2</sub> ou de l'O<sub>2</sub> afin d'optimiser l'étalonnage du brûleur.

Les valeurs correctes sont: CO<sub>2</sub> 7,8 - 8,5%.

Pour corriger ces valeurs, agir sur la vanne de gaz de la façon suivante:

- pour augmenter le débit de gaz, et le CO<sub>2</sub>: tourner la vis V2 dans le sens des aiguilles d'une montre (serrer);
- pour réduire le débit de gaz et le CO<sub>2</sub>: tourner la vis V2 dans le sens contraire aux aiguilles d'une montre (dévisser).

### 5.8.1 Valeurs d'étalonnage optimales

	Puissance minimale		Puissance maximale	
	CO <sub>2</sub> (%)	O <sub>2</sub> (%)	CO <sub>2</sub> (%)	O <sub>2</sub> (%)
Méthane	8	6,6	8,5	5,7
GPL	9,5	6,4	10	5,6

Tab. P

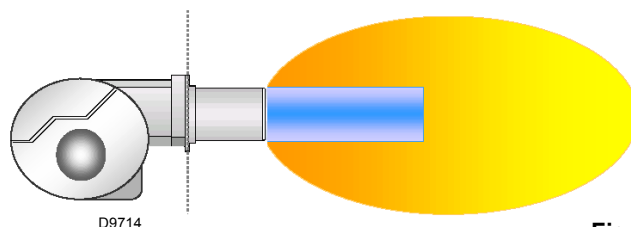

Fig. 25





## 5.9 Vérification du fonctionnement modulant



Le brûleur quitte l'usine réglé avec un signal de 0-10 V pour le fonctionnement modulant.

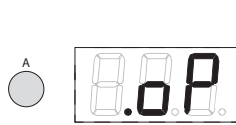

### 5.9.1 Affichage de la puissance préétablie

L'affichage n'est possible que:

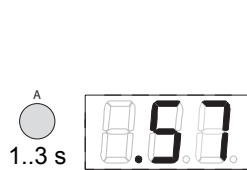
- en mode de fonctionnement ou stand-by,
- avec une séquence de programme pour le fonctionnement modulant via une puissance préétablie analogique.

 Appuyer sur  pour afficher la position actuelle relative de l'actionneur.  
 Le témoin de signal clignote en vert.  
 L'écran affiche **.oP**.

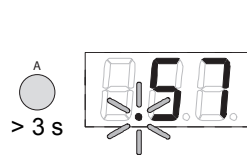
 Appuyer sur  (1...3 secondes) pour afficher la position actuelle relative.  
 Le témoin de signal clignote en vert.  
 La valeur **relative .57** de la position actuelle est affichée.  
 Exemple: valeur **.57**  
**PME7... avec ventilateur PWM:**  
 Vitesse effective 0 trs/mn = 0% d'affichage  
 La vitesse effective correspond à la vitesse de charge nominale = 100% d'affichage

 Lors de la pression sur  pendant >3 secondes, le point après le chiffre commence à clignoter. Quand le bouton est relâché, la valeur est affichée pendant 2 minutes.  
 Le témoin de signal clignote en vert.  
 Ensuite, l'écran normal apparaît.  
 Affichage: valeur **57**, le point . clignote

Tab. Q

### 5.9.2 Entrées du contrôleur de charge

#### Sélection de la sortie préétablie de source analogique/entrée d'étape à 3 positions (P654)

Les signaux d'entrée suivants peuvent être sélectionnés et traités par le biais du paramètre P654.

- Entrée d'étape à 3 positions (potentiomètre de retour ASZxx.3x requis/ en fonction de la séquence de programme)
- 0...10 V
- 0...135 Ω
- 0...20 mA
- 4...20 mA avec mise en sécurité à I < 4 mA (AZL2...: Loc : 60)

**5.10 Diagramme de câblage d'usine**

**Circuits de commande**

Le fonctionnement du brûleur peut être contrôlé par des systèmes de contrôle à 120V ou à 24V.

Les commandes requises doivent être raccordées au brûleur comme décrit ci-après.

**Système de contrôle à 120V**

Le brûleur fournit sa propre alimentation pour les circuits de contrôle qui est commuté en interne de la borne 1(L) & 2 (N), n'appliquer aucune alimentation électrique sur une autre borne sous peine d'endommager la commande.

Le cavalier installé en usine peut être enlevé si un dispositif P.O.C est souhaité.

**Système de contrôle à 24V**

Si l'allumage doit être contrôlé par un système de fonctionnement à 24V, un relais de commutation à 24V câblé comme indiqué sur le diagramme est nécessaire (non fourni - vendu séparément).

Les commandes à 24V requises doivent être câblées entre les bornes du thermostat sur le relais de commutation à 24V.

Le cavalier installé en usine peut être enlevé si un dispositif P.O.C est souhaité.

**REMARQUES:**

Si une source électrique externe est utilisée, le brûleur de conversion, lorsqu'il est installé, doit être électriquement mis à la masse avec un fil vert à la Terre, conformément aux codes locaux ou, en l'absence de codes locaux, conformément au Code électrique national ANSI/NFPA 70-1990 et au Code électrique CSA.

**DIAGRAMME DE CÂBLAGE DE L'ÉCRAN DU KIT**

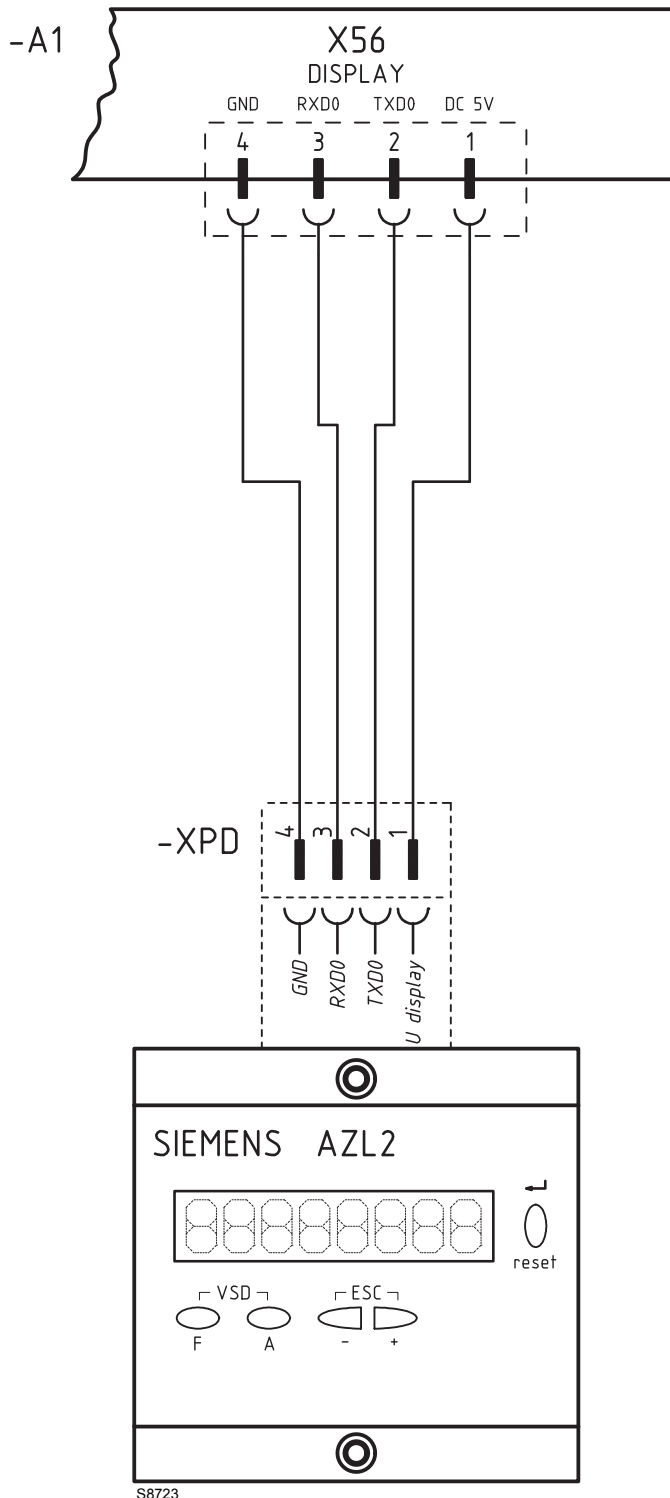

**Fig. 26**

**Légende de câblage (Fig. 26)**

A1 - Boîtier de contrôle pour le rapport air/carburant

AZL - Panneau opérateur

XPD - Connecteur du panneau de l'opérateur

## DIAGRAMME DE CÂBLAGE

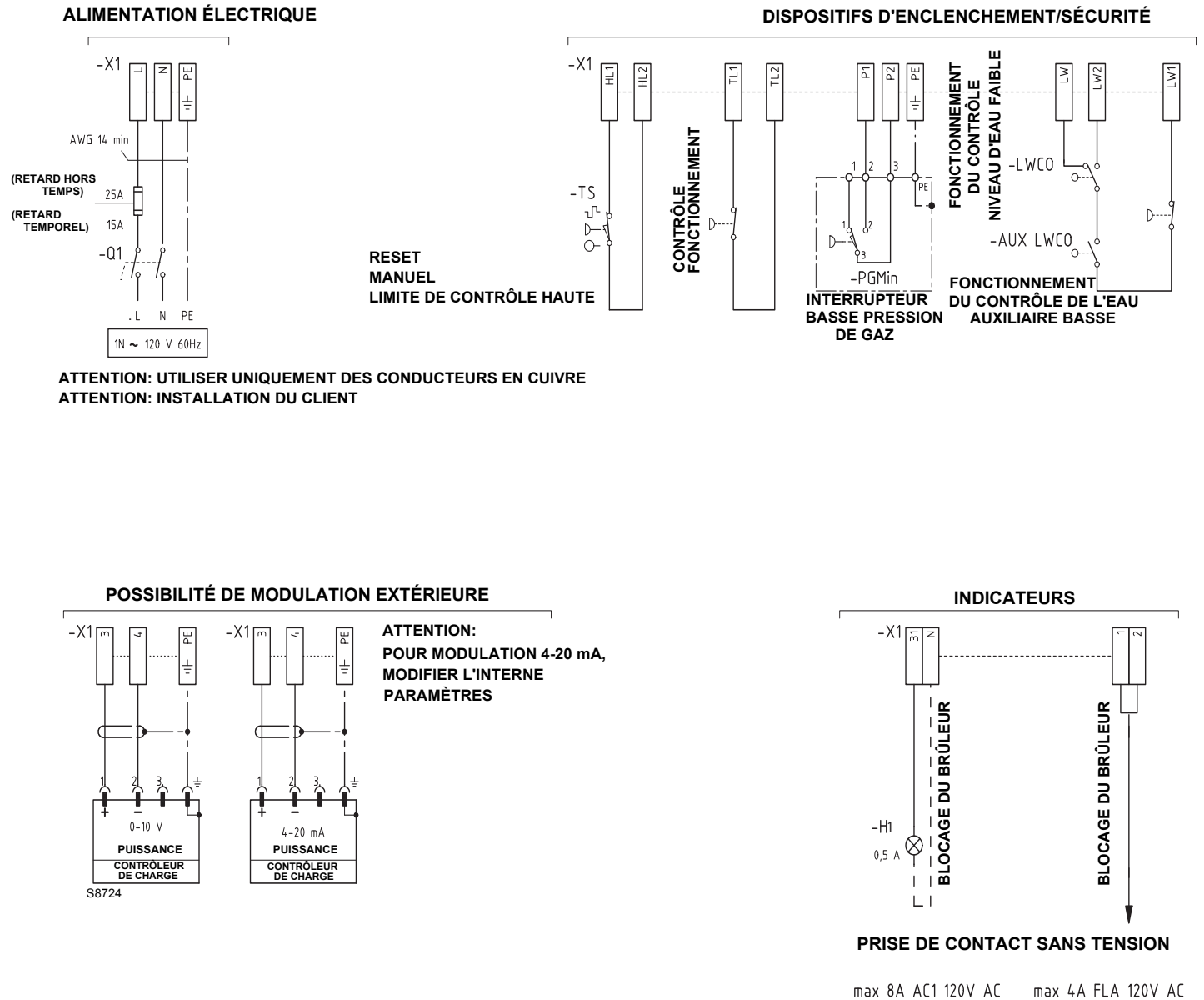

Fig. 27

### Légende de câblage (Fig. 27)

- AUX LWCO** Fonctionnement du contrôle de bas niveau d'eau auxiliaire
- H1** Signal de blocage distant
- LWCO** Fonctionnement du contrôle de bas niveau d'eau
- PGMin** Pressostat gaz minimum
- Q1** Interrupteur de déconnexion monophasé
- TS** Thermostat de sécurité
- X1** Bornier brûleur

### 6.1 Notes sur la sécurité pour l'entretien

L'entretien régulier est essentiel pour assurer le fonctionnement, la sécurité et le rendement du brûleur ainsi que pour prolonger sa durée de vie.

Cela permet de réduire la consommation et les émissions polluantes et de garantir la fiabilité du produit aussi longtemps que possible.



L'entretien et le réglage du brûleur ne doivent être réalisés que par du personnel qualifié et autorisé, en conformité avec les contenus de ce manuel et les normes et réglementations en vigueur.

Avant de réaliser les opérations d'entretien, de nettoyage ou de contrôle:



Couper l'alimentation électrique du brûleur grâce à l'interrupteur principal du système.



Fermer le robinet d'interception de combustible.



Attendre que les composants en contact avec les sources de chaleur refroidissent complètement.

### 6.2 Programme d'entretien

#### 6.2.1 Fréquence d'entretien



Le système de combustion de gaz doit être contrôlé au moins une fois par an par un représentant du fabricant ou par un autre technicien spécialisé.

#### 6.2.2 Contrôle et nettoyage



L'opérateur doit utiliser l'équipement requis pendant la maintenance.

#### Combustion

L'analyse des gaz de combustion est nécessaire pour effectuer le réglage optimal d'un brûleur.

Une différence significative relativement aux mesures précédentes indique les points nécessitant le plus d'attention pendant la maintenance.

#### Tête de combustion

Ouvrir le brûleur et vérifier si tous les composants de la tête de combustion sont en bon état, exempts de déformations provoquées par des températures élevées, libres d'impuretés provenant des alentours et bien placés.

#### Brûleur

Vérifier qu'il n'y ait pas d'usure anormale ou de vis desserrées. Nettoyer l'extérieur du brûleur.

#### Ventilateur

S'assurer qu'il n'y ait pas de poussières accumulées à l'intérieur du ventilateur ou sur ses aubes, car cela pourrait réduire le débit d'air et provoquer une combustion polluante.

#### Branchement électrique

Vérifier que les connexions électriques du brûleur et de la rampe de gaz sont correctes.

#### Chaudière

Nettoyer la chaudière comme indiqué dans les instructions ci-jointes afin de préserver les caractéristiques de combustion originales, en particulier les températures des fumées et la pression de la chambre de combustion.

#### Fuites de gaz

Assurez-vous qu'il n'y a aucune fuite de gaz dans les zones suivantes:

- sur la conduite de brûleur-pressostat
- sur le raccord mélangeur/soupape
- sur la bride de fixation du brûleur où un joint est installé.

#### Unité d'électrode

Assurez-vous que ni les électrodes, ni la sonde ne présente de dommages ou d'oxydation sur les surfaces. Assurez-vous que les distances sont toujours conformes à celles indiquées dans le présent manuel, en réglant aux bonnes valeurs si nécessaire. Si nécessaire, enlever l'oxyde de la surface de la sonde avec du papier abrasif.

#### Rampe gaz

Vérifier le réglage et la proportionnalité du fonctionnement de la soupape en analysant les fumées. Vérifier la vanne/tuyau de compensation de collecteur.

#### Filtre à gaz

Remplacer le filtre à gaz s'il est sale.

**Combustion**

Si les valeurs de combustion, au début de l'intervention, ne respectent pas les normes en vigueur, ou dans tous les cas, ne correspondent pas à une combustion correcte, contacter l'Assistant Technique afin de réaliser les réglages nécessaires.

**Émissions de NOx prévues sur le gaz naturel**  
(exprimées en ppm@3% O<sub>2</sub>)

Sub 30		Sub 20		Sub 9	
CO <sub>2</sub> (%)	O <sub>2</sub> (%)	CO <sub>2</sub> (%)	O <sub>2</sub> (%)	CO <sub>2</sub> (%)	O <sub>2</sub> (%)
8,5~8,75	5,8~5,4	8,0~8,5	6,7~5,8	7,25~7,75	8,0~7,1

Tab. R

**Composants de sécurité**

Les composants de sécurité doivent être remplacés selon la limite des cycles de vie indiquée dans le Tab. S.

Les cycles de vie spécifiés, ne se réfèrent pas à la durée de la garantie indiquée dans les conditions de livraison et de paiement.

Composant de sécurité	Cycle de vie
Boîte de contrôle	10 ans ou 250.000 cycles de fonctionnement
Capteur de flamme	10 ans ou 250.000 cycles de fonctionnement
Électrovannes	10 ans ou 250.000 cycles de fonctionnement
Pressostats	10 ans ou 250.000 cycles de fonctionnement
Régulateur de pression de gaz	15 ans
Servomoteurs (came électronique)	10 ans ou 250 000 cycles de fonctionnement
Électrovannes de l'huile	10 ans ou 250 000 cycles de fonctionnement
Régulateur d'huile	10 ans ou 250 000 cycles de fonctionnement
Tuyaux de combustibles/ connecteurs (métalliques)	10 ans
Conduites	5 ans ou 30 000 cycles de pression
Roue de ventilateur	10 ans ou 500 000 démarrages

Tab. S

**Circuit de mesure pour mesurer le courant du détecteur**

PRÉCAUTION

Le fonctionnement simultané du QRA .. et de la sonde d'ionisation n'est pas autorisé!

Dans le cas contraire, il existe un risque d'altération des fonctions de sécurité.

Le courant minimum nécessaire pour le fonctionnement du boîtier de commande est d'1 µA. Le brûleur fournit normalement une valeur de courant supérieure, de sorte qu'aucune vérification ne soit nécessaire.

Toutefois, si vous souhaitez mesurer le courant d'ionisation, vous devez ouvrir le connecteur (CN1) installé sur le fil rouge et insérer un micro-ampèremètre.

**Vérification de la flamme du signal**

Valeur d'affichage:

MIN 1 µA = 20%

MAX 40 µA = 100%



PRÉCAUTION

Cet affichage n'est possible qu'en mode de fonctionnement ou standby!

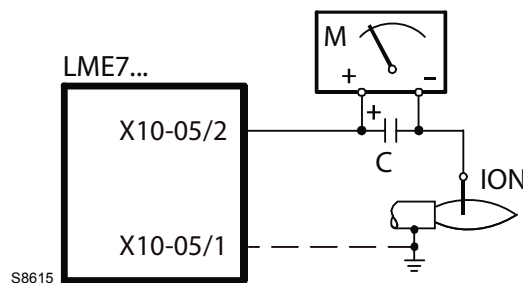

Fig. 28

Légende (Fig. 28)

Condensateur électrolytique C100...470 µF; DC 10...25 V

Sonde d'ionisation ION

Micro-ampèremètre MRi max. 5.000 Ω

**Affichage du courant de flamme ION ou QRA...**

Appuyer sur  pour afficher l'amplificateur du signal de flamme.  
Le témoin de signal clignote en vert.  
L'écran affiche **FL.1**



1..3 s

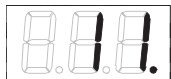

Appuyer sur  (1...3 secondes), le courant du signal de flamme est affiché.  
Le témoin de signal clignote en vert.  
Exemple: **11**



&gt; 3 s

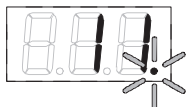

Lors de la pression sur  (>3 secondes), le point après le chiffre commence à clignoter.  
Quand le bouton est relâché, la valeur est affichée pendant 2 minutes.  
Le témoin de signal clignote en vert.  
Ensuite, l'écran normal apparaît.  
Affichage: le point . clignote, la valeur **11** ne clignote pas.

**Tab. T**

### 6.3 Programme d'entretien préventif recommandé

Les instructions de fonctionnement et d'entretien sont destinées aux applications générales. Pour des instructions spécifiques de fonctionnement et de maintenance, consulter le fabricant de l'équipement.

Test/Inspection	Fréquence
Vérifier les jauges, écrans et indicateurs	CHAQUE JOUR
Vérifier les réglages des instruments et de l'équipement	CHAQUE JOUR
Vérifier la flamme du brûleur	CHAQUE JOUR
Vérifier le système d'allumage	CHAQUE SEMAINE
Vérifier la force du signal de flamme	CHAQUE SEMAINE
Vérifier le système de détection de panne de flamme	CHAQUE SEMAINE
Vérifier le contrôle de plage de travail	CHAQUE SEMAINE
Effectuer un contrôle auditif et visuel des soupapes pilotes et de combustible principales	CHAQUE SEMAINE
Vérifier la cheminée, la purge, la pile ou les volets de refoulement	CHAQUE MOIS
Tester les faibles appels d'air, la pression d'air de ventilateur, et les interverrouillages de position du volet	CHAQUE MOIS
Vérifier l'interverrouillage du démarrage à faible puissance	CHAQUE MOIS
Tester les interverrouillages de pression de gaz basse et élevée	CHAQUE MOIS
Recalibrer toutes les jauges d'indication et d'enregistrement	TOUS LES SIX MOIS
Vérifier les composants du système de détection de panne de flamme	TOUS LES SIX MOIS
Vérifier le contrôle de plage de travail	TOUS LES SIX MOIS
Vérifier les tuyaux et le câblage de tous les interverrouillages et les vannes d'arrêt	TOUS LES SIX MOIS
Inspecter les composants de brûleur	TOUS LES SIX MOIS
Système de détection de panne de flamme, vérifier le maintien du réfractaire chaud	TOUS LES ANS
Remplacer la tige de flamme conformément aux instructions du fabricant	TOUS LES ANS
Effectuer un test de combustion	TOUS LES ANS
Vérifier toutes les bobines et diaphragmes ; tester les autres pièces de fonctionnement de toutes les vannes d'arrêt et de contrôle	TOUS LES ANS
Tester l'interrupteur d'interverrouillage de la vanne combustible conformément aux instructions du fabricant	TOUS LES ANS
Effectuer un test de fuit sur les soupapes pilotes et de gaz principales	TOUS LES ANS
Tester l'interrupteur de purge conformément aux instructions du fabricant	TOUS LES ANS
Tester l'interverrouillage de démarrage à basse puissance conformément aux instructions du fabricant	TOUS LES ANS
Pour les brûleurs alimentés au gaz, vérifier le piège à sédiments et les filtres à gaz	SI NÉCESSAIRE
Système de détection de panne de flamme, vérifier le maintien du réfractaire chaud	SI NÉCESSAIRE

Tab. U

### 6.4 Ouverture et fermeture du brûleur



Débrancher l'alimentation électrique du brûleur au moyen de l'interrupteur principal;



Attendre que les composants en contact avec les sources de chaleur refroidissent complètement.



Fermer la connexion d'entrée de carburant.



Après avoir effectué les opérations d'entretien, de nettoyage ou de vérification, remonter le couvercle et tous les dispositifs de sécurité et de protection du brûleur.

### 7 Fonctionnement, indication, diagnostic

#### 7.1 Séquence de contrôle en cas de panne

En cas de mise en sécurité, les débits des vannes de combustible, le moteur du brûleur et l'équipement d'allumage sont immédiatement désactivés (< 1 seconde).

Cause	Réponse
Panne de tension du réseau	Redémarrer
Tension inférieure au seuil de sous-tension	Arrêt de sécurité
Tension supérieure au seuil de sous-tension	Redémarrer
Éclairage extérieur avant le temps de sécurité	Mise en sécurité
Lumière étrangère pendant le temps d'attente	Débuter la prévention, la mise en sécurité après environ 30 secondes au plus tard
Aucune flamme à la fin du temps de sécurité	Mise en sécurité fin du temps de sécurité
Perte de flamme pendant le fonctionnement	Réglage en usine: mise en sécurité Peut être paramétré: (en fonction du module de programme 1 x répétition)
Le pressostat air est raccordé dans la position de fonctionnement	Débuter la prévention, mise en sécurité après 30 secondes
Le pressostat air est raccordé en position sans charge	Mise en sécurité à la fin du temps spécifié
Aucun signal de pression d'air à la fin du temps spécifié	Mise en sécurité, avec un temps d'arrêt de $\geq 0,3$ seconde
Contact POC ouvert pendant le démarrage	Mise en sécurité, environ 5 secondes après l'activation du thermostat de température ou pressostat
Pressostat - min: défaillance pendant le fonctionnement	Arrêt et début de la prévention

Tab. V

En cas de mise en sécurité, le LME71... reste bloqué et le témoin de panne rouge s'allume. La commande du brûleur peut immédia-

tement être réinitialisée. Cet état est également maintenu en cas de panne de secteur.

#### 7.2 Messages d'état de panne, affichage d'erreurs

##### 7.2.1 Affichage d'erreurs (pannes) avec mise en sécurité



Alternativement

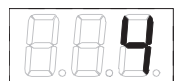

L'écran affiche alternativement **Loc** et **4**.

L'unité est en position de mise en sécurité.

Le code anomalie actuel est affiché et le témoin clignote en rouge.

Exemple: code erreur **4**



Appuyer sur ou pour afficher la phase, où la panne est apparue.

Le témoin clignote en rouge.

Exemple: phase **P02**

##### Seulement avec modulation par un signal analogique



Appuyer sur pour afficher la position de sortie/la position d'actionneur où a eu lieu l'anomalie.

Le témoin s'allume en rouge.

Exemple: position de sortie/position d'actionneur **49**.

Tab. W



**7.3 Liste de codes anomalies avec opération par le biais du LED interne**

Code anomalie	Texte clair	Cause possible
bAC Er3	Panne de compatibilité entre le module de programme et l'unité de base pendant le processus d'enregistrement	La séquence de programme du module de programme ne correspond pas à l'unité de base
Err PrC	Panne du module de programme	<ul style="list-style-type: none"> <li>– Erreur dans le contenu de données du module de programme</li> <li>– Aucun module de programme installé</li> </ul>
Loc 2	Aucun établissement de flamme à la fin du temps de sécurité	<ul style="list-style-type: none"> <li>– Vannes de combustible défaillantes ou sales</li> <li>– Détecteur de flamme défaillant ou sale</li> <li>– Mauvais réglage du brûleur, pas de combustible</li> <li>– Équipement d'allumage défaillant</li> </ul>
Loc 3	Pression d'air défaillante (pressostat raccordé en position sans charge), diminution au temps spécifié (pressostat air temps de réponse)	<p>Pressostat air défaillant</p> <ul style="list-style-type: none"> <li>– Perte du signal de pression d'air après un laps de temps spécifié</li> <li>– Le pressostat air est raccordé en position sans charge</li> </ul>
Loc 4	Lumière étrangère	Lumière étrangère au démarrage du brûleur
Loc 5	Pression air défaillante, pressostat air raccordé en position de fonctionnement	<p>Pressostat air en temporisation</p> <ul style="list-style-type: none"> <li>– Le pressostat air est raccordé en position de fonctionnement</li> </ul>
Loc 6	Panne de l'actionneur	<ul style="list-style-type: none"> <li>– Actionneur défaillant ou bloqué</li> <li>– Connexion défaillante</li> <li>– Mauvais réglage</li> </ul>
Loc 7	Perte de flamme. Trop de pertes de flamme pendant le fonctionnement (limitation des répétitions)	<ul style="list-style-type: none"> <li>– Vannes de combustible défaillantes ou sales</li> <li>– Détecteur de flamme défaillant ou sale</li> <li>– Mauvais réglage du brûleur</li> </ul>
Loc 8	---	Libre
Loc 9	---	Libre
Loc 10	Erreur non rapportable (application), erreur interne	Erreur de câblage ou erreur interne, contacts de sortie, autres pannes
Loc 12	Test de vanne	Fuite vanne de combustible 1
Loc 13	Test de vanne	Fuite vanne de combustible 2
Loc 14	Erreur POC	Erreur contrôle de fermeture de vanne POC
Loc 20	Pressostat gaz min ouvert	Pénurie de gaz
Loc 22	Circuit de sécurité ouvert	<ul style="list-style-type: none"> <li>– Pressostat gaz max ouvert</li> <li>– Coupure du thermostat limite de sécurité</li> </ul>
Loc 60	Source d'alimentation analogique 4...20 mA, I < 4 mA	Rupture de fil
Loc: 83	Ventilateur PWM défaillant	<ul style="list-style-type: none"> <li>– Le ventilateur PWM n'atteint pas la vitesse cible dans le laps de temps préétabli, ou</li> <li>– Après avoir atteint la vitesse prévue, le ventilateur PWM sort à nouveau de la bande de tolérance (P650) pendant un délai qui dépasse l'écart de vitesse du temps de tolérance (P660)</li> </ul>
Loc 138	Rétablissement du processus réussi	Rétablissement du processus réussi
Loc 139	Aucun module de programme détecté	Aucun module de programme identifié
Loc 167	Verrouillage manuel	Verrouillage manuel
Loc: 206	AZL2... incompatible	Utiliser la dernière version
Loc: 225	Ventilateur PWM défaillant	<ul style="list-style-type: none"> <li>– Chute de la vitesse de ventilateur sous le PWM minimum avant-purge PWM (P675.00) après avoir atteint la vitesse de pré-purge, ou</li> <li>– Après avoir atteint la vitesse de charge à l'allumage, le PWM de charge maximum à l'allumage (P675.01) a été dépassé</li> </ul>
Loc: 226	Ventilateur PWM défaillant	<p>Erreur de paramétrage:</p> <ul style="list-style-type: none"> <li>– Vitesse bas débit &gt; vitesse haut débit ou</li> <li>– Bas débit = 0 trs/mn, ou</li> <li>– Vitesse maximum = 0 trs/mn</li> </ul>

Code anomalie	Texte clair	Cause possible
Loc: 227	Ventilateur PWM défaillant	Un ou plusieurs paramètres violent la limite minimum/maximum
rSt Er1	Erreur de compatibilité du module de programme avec l'unité de base pendant le processus de rétablissement	La séquence de programme du module de programme ne correspond pas à l'unité de base
rSt Er2	Erreur de compatibilité du module de programme avec l'unité de base pendant le processus de rétablissement	Le matériel de l'unité de base ne correspond pas au module de programme
rSt Er3	Erreur pendant le processus de restauration	<ul style="list-style-type: none"> <li>– Module de programme défaillant</li> <li>– Module de programme enlevé pendant le processus de restauration</li> </ul>

Tab. X

### 7.4 Réinitialisation de la commande de brûleur

Lors d'une mise en sécurité, la commande du brûleur peut être immédiatement réinitialisée.



Pour réinitialiser l'unité, appuyer sur  pendant 1...3 secondes. Quand le bouton est relâché, **OFF** est affiché. L'unité de base est réinitialisée.

Le LME71... ne peut être réinitialisé que lorsque tous les contacts dans la ligne sont fermés et qu'il n'y a pas de sous-tension.

Tab. Y

#### REMARQUES:

Pour connaître les significations des codes d'erreur et diagnostic, voir le chapitre 'Liste de codes anomalies avec opération par le biais du LED interne' à la page 39.

### 7.5 Fonctionnement



Le bouton de déblocage (bouton info) est l'élément essentiel pour débloquer la commande du brûleur et activer/désactiver les fonctions de diagnostic.

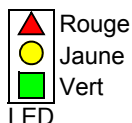

Le témoin de signal multicolore est l'élément d'indication principal pour le diagnostic visuel.

Le bouton de déblocage de la mise en sécurité et le témoin de signal sont situés dans le panneau de commande.

Il existe 2 choix de diagnostic:

- 1 Diagnostic visuel: indication de l'état de fonctionnement ou diagnostic de la cause de panne.
- 2 Diagnostic: via BCI à AZL2...écran et unité de fonctionnement.

Diagnostic visuel:

En fonctionnement normal, les différents états de fonctionnement sont indiqués sous la forme de codes couleurs selon le code couleur Tab. L, page 16.

#### 7.5.1 Réglage manuel

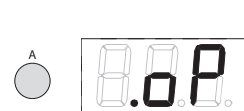

L'affichage n'est possible que:

- en mode de fonctionnement ou stand-by,
- séquence de programme pour le fonctionnement modulant via la puissance préétablie analogique et avec l'actionneur connecté avec le potentiomètre pour obtenir le retour de la position au LME7...





Appuyer sur  pour obtenir la position actuelle correspondante de l'actionneur ou la vitesse de actuelle relative du ventilateur PWM. Le témoin de signal clignote en vert. L'écran affiche **.oP**.

Appuyer sur  (1...3 secondes) pour afficher la position actuelle relative ou la vitesse effective. Le témoin de signal clignote en vert. La valeur **relative .57** de la position actuelle est affichée.

 1..3 s 

- Vitesse effective  
0 trs/mn= 0% d'affichage
- La vitesse effective correspond à la vitesse de charge nominale = 100% d'affichage
- Exemple: valeur **.57**



Lors de la pression sur  pendant >3 secondes, le point après le chiffre commence à clignoter. Quand le bouton est relâché, la valeur est affichée pendant 2 minutes. Le témoin de signal clignote en vert. Ensuite, l'écran normal apparaît. Affichage: valeur **57**, le point . clignote

 > 3 s 



- 
- 



Appuyer sur  pendant plus de 3 secondes pour afficher alternativement LoA et 41. La valeur **relative 41** de la position effective ou de la vitesse effective est affichée. Vitesse effective 0 trs/mn = 0% d'affichage. La vitesse effective correspond à la vitesse de charge nominale = 100% d'affichage. La valeur réelle (exemple **41%**) est affichée et le témoin clignote en vert. Exemple: Position de l'actionneur ou de la vitesse effective **41%** (sur la base de la gamme entre le haut débit et 0° ou 0 trs/mn).

 > 3 s

Alternativement  

- 
- 



Appuyer sur  simultanément avec  ou  pour régler la vitesse de ventilateur entre le bas-débit (x%) et le haut-débit (100%). Relâcher les boutons quand la position ou la vitesse requise est atteinte. Le témoin clignote en vert. Exemple: valeur **43**

 et  ou 







- 

L'écran affiche alternativement **LoA** et **43**. Le témoin de signal clignote en vert. Exemple: Position requise de l'actionneur ou vitesse effective **43%**

Alternativement  

- 

Appuyer sur  et  simultanément (Escape) pour revenir au fonctionnement normal. Affichage: **oP** Quand le réglage manuel est achevé, l'actionneur ou le ventilateur PWM revient à la puissance préétablie analogique!

 et 



- 

**REMARQUE:**

- Quand la phase de programme (par exemple P10 - arrêt) change pendant le réglage manuel, l'écran clignote
- Le mode de réglage manuel reste actif jusqu'à ce que l'unité de base revienne au fonctionnement normal ou jusqu'à ce que l'unité de base soit réinitialisée par l'interrupteur ON/OFF. Cela

signifie qu'en cas de nouvelle demande de chaleur et après le démarrage, l'actionneur ou le ventilateur PWM est commandé dans la position ou à la vitesse de la valeur réglée manuellement.

**Tab. Z**

**7.5.2 Diagnostic de la cause de panne**

Après la mise en sécurité, le témoin rouge reste allumé fixement. Dans cette condition, le diagnostic visuel de la cause de panne selon le tableau des codes anomalies peut être activé en appuyant sur le bouton de déblocage de mise en sécurité (bouton info) pendant plus de 3 secondes.

En appuyant sur le bouton de déblocage de mise en sécurité (bouton info) à nouveau pendant au moins 3 secondes, le diagnostic de l'interface sera activé.

Si, par accident, le diagnostic de l'interface a été activé, auquel cas le témoin légèrement rouge du témoin clignote rapidement, il peut être désactivé en appuyant à nouveau sur le bouton de déblocage de la mise en sécurité (bouton info) pendant plus de 3 secondes.

Le moment d'extinction est indiqué par une impulsion de témoin jaune.

**Tableau de codes anomalies**

**Code d'anomalie du clignotement rouge du témoin**

**Cause possible**

2 x clignotement	Aucun établissement de flamme à la fin du temps de sécurité – Vannes de combustible défaillantes ou sales – Détecteur de flamme défaillant ou sale – Mauvais réglage du brûleur, pas de combustible – Équipement d'allumage défaillant
3 x clignotement	Pressostat air défaillant – Perte de pression d'air après une durée spécifiée – Pressostat air raccordée en position sans charge
4 x clignotement	Lumière étrangère au démarrage du brûleur
5 x clignotement	Pressostat air en supervision temporelle – Pressostat air raccordé en position de fonctionnement
6 x clignotement	Position de l'actionneur non atteinte – Actionneur défaillant – Mauvais réglage de la came – Actionneur défectueux ou bloqué – Mauvaise connexion – Mauvais réglage
7 x clignotement	Trop de pertes de flamme pendant le fonctionnement (limitation de répétitions) – Vannes de combustible défaillantes ou sales – Détecteur de flamme défaillant ou sale – Mauvais réglage du brûleur
8 x clignotements	Libre
9 x clignotements	Libre
10 x clignotements	Erreur de câblage ou erreur interne, contacts de sortie, autres pannes
12 x clignotements	Test de vanne – Fuite de vanne de combustible 1
13 x clignotements	Test de vanne – Fuite de vanne de combustible 2
14 x clignotements	Erreur de connexion avec la commande de fermeture de vanne POC
15 x clignotements	Code anomalie $\geq 15$ (par exemple en fonction du type de module de programme) Code anomalie 20: Panne du pressostat gaz-min Code anomalie 22: Erreur du circuit de sécurité

**Tab. AA**

Pendant le diagnostic de la cause de panne, les sorties de commande sont désactivées

- Le brûleur reste éteint
- Indication de panne externe (alarme) la borne X2-03, broche 3 allumée de manière stable

Le diagnostic de la cause de panne est terminé et le brûleur est rallumé en réinitialisant la commande de brûleur.

Appuyer sur le bouton de déblocage de la mise en sécurité (bouton info) pendant environ 1 seconde (< 3 secondes).

**7.5.3 Premier démarrage avec un nouveau module de programme ou en cas de remplacement du module de programme**



Alternativement



- L'écran affiche alternativement rSt et PrC.
- L'écran affiche le remplacement du module de programme.
- Le témoin clignote en rouge une fois et en jaune deux fois en alternance.



- Appuyer sur pendant >3 secondes pour démarrer le téléchargement de données du module de programme.
- Le témoin clignote en jaune.
- Le processus de 3 secondes est étayés par un court flash du témoin jaune.

Remarque: Si vous appuyez sur pendant moins de 3 secondes, le téléchargement de données ne démarre pas. Pour redémarrer le processus de restauration, le LME7... doit être réinitialisé en appuyant sur l'interrupteur principal ON/OFF.

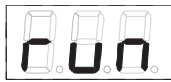

L'écran affiche la progression pendant le téléchargement (processus de restauration) de la séquence de programme.



Alternativement



- L'écran affiche alternativement End et rSt.
- L'écran affiche la fin de l'échange de données.

Après 2 minutes, l'unité passe à **Loc 138**

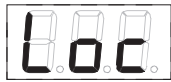

Alternativement



- Après le processus de restauration, l'unité est automatiquement en position mise en sécurité (LOC 138) et doit être débloquée pour fonctionner!

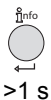

Appuyer sur pendant plus d'une seconde pour réinitialiser l'unité.  
Affichage: **ÉTEINT**

Tab. AB



PRÉCAUTION

**Au premier démarrage ou après l'échange du module de programme, la séquence des fonctions et réglages de paramètre doit être vérifiée lors de l'achèvement du processus de restauration.**

### 7.6 Restauration manuelle

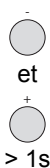

Appuyer sur et simultanément pendant moins d'une seconde (Escape) pour lancer le processus de restauration manuel. Le paramètre **PrC** apparaît.  
Affichage: **PrC**



Appuyer sur et pour le paramètre **rSt**.  
Affichage: **rSt**

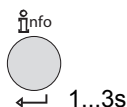

**run** apparaît pendant le téléchargement (processus de restauration) de la séquence de programme.



Alternativement



**Après le processus de restauration, l'unité est automatiquement en position mise en sécurité (LOC 138) et doit être débloquée pour fonctionner!**

Après 2 minutes, l'unité passe à **Loc 138**



Alternativement



**Après le processus de restauration, l'unité est automatiquement en position mise en sécurité (LOC 138) et doit être débloquée pour fonctionner!**

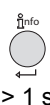

Appuyer sur pendant plus d'une seconde pour réinitialiser l'unité.  
Affichage: **ÉTEINT**

Tab. AC

## 7.6.1 Erreurs pendant le processus de restauration



En alternance avec



ou



ou

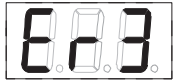

L'écran affiche alternativement rSt et Er1, Er2 ou Er3.

Pour connaître la signification d'une cause possible, voir le chapitre 'Liste de codes anomalies avec opération par le biais du LED interne' à la page 39.

Tab. AD

**REMARQUES:**

Pendant le processus de restauration, tous les réglages et paramètres sont inscrits depuis le module de programme dans la mémoire interne de l'unité de base. Pendant le processus, il est possible que des séquences de programme précédentes, des pa-

ramètres et paramètres figurant dans la mémoire interne soient écrasés!

## 7.6.2 Déblocage

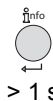

Lors d'une pression sur  pendant 1...3 secondes, OFF est affiché.  
Quand le bouton est relâché, l'unité de base est réinitialisée.

Tab. AE

**REMARQUES:**

Pour connaître les significations des codes d'erreur et diagnostic, voir le chapitre 'Liste de codes anomalies avec opération par le biais du LED interne' à la page 39.





N.	CODE	20078938	20078610	DESCRIPTION	*
1	20049658	•	•	MONTAGE COLLECTEUR	
2	20052441	•	•	BOÎTE DE CONTRÔLE	A
3	20010962	•	•	BOUTON	
4	20031413	•	•	AVERTISSEUR	
5	20052451	•	•	VENTILATION	
6	20027021	•	•	SÉLECTEUR	
7	20036019	•	•	TÉMOIN BLANC	A
8	3007627	•	•	MEMBRANE+ORIFICE DE VISUALISATION	
9	3003766	•	•	VIS	
10	20052427	•		COUVERCLE	
10	20069795		•	COUVERCLE	
11	20049648	•	•	CONNEXION SONDÉ	
12	3012393	•	•	CONNEXION DE L'ÉLECTRODE	
13	3020427	•	•	TUYAUX	
14	20062114	•		RAMPE DE TUYAUX	
14	20069861		•	RAMPE DE TUYAUX	
15	20057930	•		JOINT	C
15	20069866		•	JOINT	C
16	20075999	•	•	JOINT	C
17	20036017	•	•	TÉMOIN VERT	A
18	20027020	•	•	TÉMOIN JAUNE	A
19	20061505	•	•	TRANSFORMATEUR	B
20	3003780	•	•	PASSE-CÂBLE	
21	20062109	•	•	JOINT	C
22	20049660	•		VENTURI	
22	20069870		•	VENTURI	
23	3013354	•	•	BOUTON DE SIGNALISATION	C
24	20047447	•		COLLECTEUR	
24	20069871		•	COLLECTEUR	

N.	CODE	20078380	20078838	20078924	DESCRIPTION	*
100	20071875	•	•	•	JOINT	C
101	20049661	•	•	•	JOINT	
102	20081093	•			TÊTE DE COMBUSTION	
102	20081099		•		TÊTE DE COMBUSTION	
102	20081098			•	TÊTE DE COMBUSTION	
103	3020524	•			SONDE	A
103	3020522		•	•	SONDE	A
104	3020528	•			ÉLECTRODES	A
104	3020526		•	•	ÉLECTRODES	A

\*

## PIÈCES RECOMMANDÉES

A = Pièces détachées pour les fixations minimales

A+B = Pièces détachées pour les fixations de sécurité de base

A+B+C = Pièces détachées pour les fixations de sécurité prolongées

**B**

**Annexe - Accessoires**

**Kit régulateur de puissance pour fonctionnement modulant**

Avec le fonctionnement modulant, le brûleur adapte continuellement la puissance à la demande de chaleur, assurant un niveau élevé de stabilité pour le paramètre contrôlé : température ou pression.

Deux composants doivent être commandés :

- le régulateur de puissance à installer sur le brûleur ;
- la sonde à installer sur le générateur de chaleur.

Régulateur de puissance	
Type	Code
RWF50.3	20097362

Sonde type	Plage (°C) (bar)	Code
Température	Eau NI 1000 RTD	C5332020
	Air NI 1000 RTD	C5332021
	Eau QAE 2020 RTD	C5332027
Pression	0 - 15 PSI	C5332040
	0-60 PSI	C5332041
	0 - 150 PSI	C5332042
	0 - 200 PSI	C5332043
	0 - 300 PSI	C5332044

**Kit interface**

**Interface OCI410 pour logiciel ACS410**

Interface entre la commande du brûleur et le PC.

Facilite la visualisation, la manipulation et l'enregistrement des paramètres de réglage sur site en connexion avec le logiciel ACS410.



**PRÉCAUTION**

L'installateur est responsable de l'ajout d'un dispositif de sécurité quelconque non prévu dans le présent manuel.

Brûleur	Code
RX 400 S/PV	20096826
RX 500 S/PV	

**Kit GPL (fourni avec l'équipement standard)**

Pour le fonctionnement avec GPL remplacer le joint C par celui fourni avec l'équipement. (Fig. 29).  
Appliquer l'étiquette adhésive comme illustré dans la (Fig. 30).

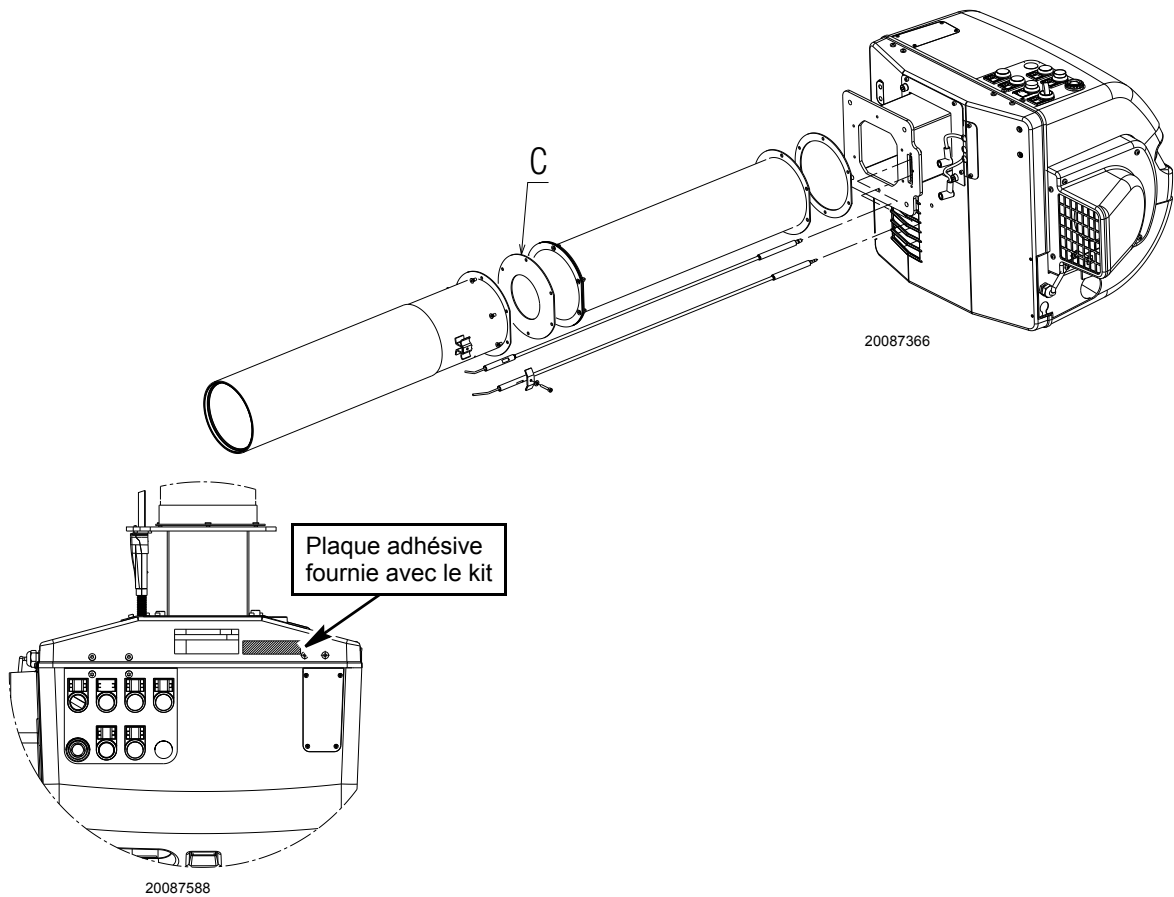

**C**

**Annexe - Rapport de démarrage du brûleur**

Numéro de modèle:	Numéro de série:
Nom du projet:	Date de démarrage:
Installateur:	Numéro de téléphone:

Numéro de modèle:	_____	Numéro de série:	_____
Nom du projet:	_____	Date de démarrage:	_____
Installateur:	_____	Numéro de téléphone:	_____

**FONCTIONNEMENT À GAZ**

Pression d'alimentation du gaz:	_____	CO <sub>2</sub> : Débit réduit	_____	Haut débit	_____
Alimentation générale:	_____	O <sub>2</sub> : Débit réduit	_____	Haut débit	_____
Alimentation du contrôle:	_____	CO: Débit réduit	_____	Haut débit	_____
Plage de puissance du brûleur:	_____	NO <sub>x</sub> : Débit réduit	_____	Haut débit	_____
Pression du collecteur:	_____	Temp. nette de la cheminée - Débit réduit:	_____	Haut débit	_____
Signal de flamme pilote:	_____	Rendement comb. - Débit réduit:	_____	Haut débit	_____
Signal de flamme à débit réduit:	_____	Tirage au-dessus du feu:	_____		
Signal de flamme à haut débit:	_____				

**PARAMÈTRES DE CONTRÔLE**

Point de consigne de fonctionnement:	_____	Faible pression de fioul:	_____
Point de consigne de la limite supérieure:	_____	Haute pression de fioul:	_____
Faible pression gaz:	_____	Numéro de modèle de la surveillance de flamme:	_____
Haute pression gaz:	_____	Type de signal modulant:	_____

**REMARQUES**

---



---



---



---